

Tiger Air Purifier Purificador de aire Tiger Operating Instructions Instrucciones de uso

Thank you very much for purchasing this Tiger Air Purifier. Before using this product, read this manual thoroughly. Retain it for future reference.

Muchas gracias por adquirir un purificador de aire Tiger. Antes de utilizar el producto, lea este manual detenidamente. Consérvelo para referencias futuras.

Negative Ion Electrons
refresh stale air!

Los electrones de ión negativo
sirven para renovar el aire viciado.

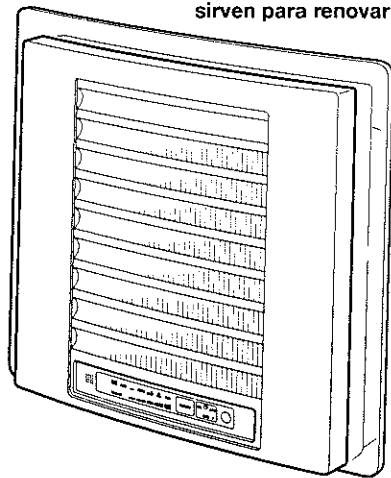

Contents

IMPORTANT SAFEGUARDS
SAVE THESE INSTRUCTIONS...1

1. Safety Precautions2

2. Part Names and Functions7

3. Getting Started8
Installing the Charcoal Filter and
HEPA Filter8
Choosing the Best Location9
Using the Remote Control9

4. Operating Your Air Purifier11
Using the Timer12
About Negative Ion Electrons12
Operation Modes13

5. Care & Cleaning15

Specifications.....16

Consumables16

Before Calling for Service17

Contenidos

LEA Y CONSERVE ESTAS
INSTRUCCIONES.....1

1. Precauciones de seguridad2

2. Nombres de partes y funciones...7

3. Información básica8
Cómo instalar El filtro de carbón y filtro HEPA
.....8
Cómo seleccionar la mejor ubicación9
Cómo utilizar el control remoto9

4. Funcionamiento del
purificador de aire11
Cómo utilizar el temporizador12
Sobre los electrones de ión negativo ...12
Modos de operación13

5. Mantenimiento y limpieza15

Especificaciones16

Repuestos16

Antes de llamar al servicio técnico17

Safety/Precautions
Precauciones de seguridad

Part Names and Functions
Nombres de partes y funciones

Getting Started
Información básica

Operation
Funcionamiento

Care & Cleaning
Mantenimiento y limpieza

Additional Information
Información adicional

IMPORTANT SAFEGUARDS

WHEN USING ELECTRICAL APPLIANCES, BASIC SAFETY PRECAUTIONS SHOULD ALWAYS BE FOLLOWED, INCLUDING THE FOLLOWING:

- 1, Read all instructions carefully.
- 2, Never attempt to disassemble, repair, or modify the product. The product may catch fire or operate abnormally, resulting in injury. If repairs are needed, contact the nearest authorized service facility or dealer.
- 3, The product must be used with outlet and wiring accessories within their ratings, and must not be powered by a power supply other than 120V AC. If the outlet and wiring ratings are exceeded, the heat generated may start a fire.
- 4, Do not immerse the product in water or splash water over it. A short circuit or electric shock may be caused.
- 5, Insert the power plug in as far as it will go. Incomplete insertion may cause a fire due to electric shock or heat generation. Do not use damaged plugs.
- 6, Do not handle the power plug with a wet hand. An electric shock may be caused.
- 7, Do not damage the power cord or power plug. (Do not damage the power cord, modify it, bring it close to any heat sources, bend it by force, twist it, pull it, put a heavy object on it, or bundle it.) Using the product with a damaged power cord or plug will result in, electric shock, short circuit, or fire. If the cord or plug needs to be repaired, contact the nearest authorized service facility or dealer.
- 8, Before maintenance, be sure to unplug the power plug. Sudden operation of the product may cause injury or electric shock.
- 9, When leaving the unit unattended for an extended period of time such as when going on vacation, leave the unit unplugged.
- 10, Do not use outdoors. This product is for household use only.

SAVE THESE INSTRUCTIONS

THIS APPLIANCE IS FOR HOUSEHOLD USE ONLY.

- 1, Do not use in places exposed to high temperature or humidity, or wet areas, Such as a bathroom. Electric leakage may occur, resulting in electric shock or a fire.
- 2, Do not use in greasy or oily environments such as the kitchen. Premature clogging of the filter unit will result.
- 3, Do not use near open flame or flammable materials. It may ignite and cause a fire.
- 4, Do not allow foreign objects such as pins or wires to enter the air intake, air outlet grille, or gaps.
- 5, Do not wipe with harsh chemicals such as benzine or thinner, or allow insecticide to come into contact with it.
- 6, When unplugging the power plug, always grasp the power plug, not the power cord. Such handling may cause a short circuit or wire breakage, resulting in a fire or electric shock. This unit is not designed for wall mounting, do not attempt to mount it on any wall, it should be placed on a firm surface.
- 7, This appliance has a polarized plug (one blade is wider than the other). To reduce the risk of electric shock, this plug is intended to fit into a polarized outlet only one way. If the plug does not fit fully into the outlet, reverse the plug. If it still does not fit, contact a qualified electrician.
Do not attempt to defeat this safety feature.

1 Safety Precautions Precauciones de seguridad

Important: Carefully read and follow these instructions before use.
Importante: Lea y siga cuidadosamente estas instrucciones antes de utilizar el producto.

- Carefully follow the instructions below to prevent injury to the user and those nearby.
- Do not remove any safety-related labels attached to this appliance.
- Please keep these instructions handy for easy reference.
- Siga cuidadosamente las instrucciones que se detallan a continuación para evitar lesiones.
- No quite las etiqueta de seguridad que se encuentran pegadas al electrodoméstico.
- Tenga siempre a mano estas instrucciones para consultarlas en caso de duda.

Warning

To Reduce The Risk Of Fire Or Electric Shock, Do Not Use This Fan With Any Solid-State Speed Control Device.

Para reducir el riesgo de descarga eléctrica o incendio, no utilice este ventilador con dispositivos de control velocidad de estado sólido.

The risk levels of improper handling are indicated by the following symbols.
 Los siguientes símbolos se utilizan para indicar los niveles de riesgo que provoca el manejo inadecuado:

Warning Advertencia

Indicates a procedure that entails a risk of serious injury or death.
 Indica un procedimiento que implica un riesgo de lesiones serias o muerte.

Caution Precaución

Indicates a procedure that entails a risk of minor personal injury or damage to the appliance.
 Indica un procedimiento que implica un riesgo de lesiones leves o daño al artefacto.

Examples of safety icons used in this manual Iconos de seguridad que se utilizan en este manual

 Indicates a prohibited action.
 Indica una acción prohibida.

 Indicates a requirement or instruction.
 Indica un requisito o instrucción.

 Do not disassemble.
 No desarmar.

 Requirement/Instruction
 Requisito/ instrucción

 Unplug
 Desenchufar

Warning Advertencia



Do not attempt to modify this product. Leave all disassembly and repair to qualified technicians.

Any attempt to modify this product presents a risk of fire, electrical shock or personal injury. For repairs, please contact your local retailer.

No intente alterar este producto. El desarmado y reparación del artefacto es tarea de los técnicos calificados.

Cualquier intento de modificar el producto podría provocar incendio, choque eléctrico o lesiones personales. Para reparaciones, comuníquese con su vendedor local.



Use only a 120 VAC power source.

Using any other power source presents a risk of fire or electrical shock.

Utilice únicamente una fuente de electricidad 120 VAC.

Cualquier otra fuente de electricidad podría provocar incendio o choque eléctrico.



Do not operate the appliance if the power cord or plug is damaged. Protect the plug from damage.

Do not damage, alter, bend forcefully, twist, pull or bunch up the power cord. Do not place it near a heat source. Do not place heavy items on the cord or pinch the power cord. Doing so creates a risk of fire or electrical shock.

No opere el aparato si el cable de alimentación o enchufe se encuentran dañados. Proteja el enchufe.

No dañe, altere, fuerce, gire, jale o anude el cable de alimentación. No lo ubique cerca de fuentes de calor. No coloque artículos pesados sobre el cable ni presione el cable de alimentación. Esto aumenta el riesgo de incendio o choque eléctrico.



Do not allow dust to accumulate on the electrical plug. Clean the plug regularly.

Accumulated dust on the plug creates a fire hazard.

No permita que se acumule polvo en el enchufe eléctrico. Limpie el enchufe con frecuencia.

El polvo acumulado en el enchufe genera un peligro de incendio.



Push the plug all the way into the electrical outlet.

Not doing so presents a risk of electrical shock, short circuit, sparks or fire.

Coloque el enchufe hasta el fondo en el tomacorriente.

No hacerlo presenta un riesgo de choque eléctrico, corto circuito, chispas o incendio.



Do not use if the power cord or plug is damaged or loose.

Doing so presents a risk of electrical shock, short circuit or fire.

No utilice el aparato si el cable de alimentación o enchufe se encuentran dañados o sueltos.

Hacerlo presenta un riesgo de choque eléctrico, corto circuito o incendio.



Do not attempt to plug or unplug the appliance with wet hands.

Doing so presents a risk of electrical shock or personal injury.

No enchufe ni desenchufe el aparato con las manos húmedas.

Hacerlo presenta un riesgo de choque eléctrico o lesión personal.



Before performing any care or cleaning, unplug the appliance.

Not doing so presents a risk of electrical shock or personal injury.

Antes de realizar cualquier mantenimiento o limpieza, desconecte el aparato.

No hacerlo presenta un riesgo de choque eléctrico o lesión personal.

1 Important Safeguards Precauciones de seguridad

⚠ Caution Precaución



Do not use this appliance in the kitchen or in any other location where oil might accumulate on the appliance.

Doing so may cause deformation or malfunction of the appliance.

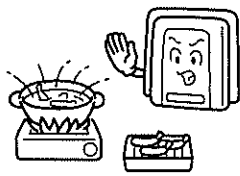

No utilice este aparato en la cocina o en lugares donde éste pueda acumular aceite.

Hacerlo puede causar una deformación o falla en el aparato.



If using this appliance in a location where a kerosene heater is being used, provide adequate fresh air.

Failure to provide fresh air presents a risk of carbon monoxide accumulation.

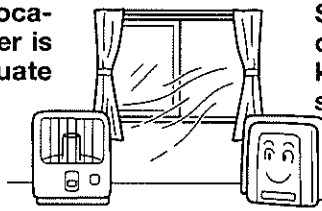

Si utiliza este aparato en un sitio donde funciona un calentador a kerosén, asegúrese que haya suficiente aire fresco.

El no proveer aire fresco presenta un riesgo de acumulación de monóxido de carbono.



Do not intentionally place this appliance very close to flammable items or burning incense, cigarettes or the like in an effort to filter the air.

Doing so presents a risk of fire.

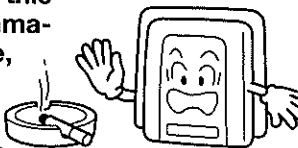

Para filtrar el aire, no coloque elementos inflamables, inciensos, cigarrillos o similares cerca del aparato.

Hacerlo presenta un riesgo de incendio.



Do not allow lacquer thinner, aerosols, or insecticide to contact this appliance.

Doing so might lead to cracking of the appliance, electrical shock or fire.

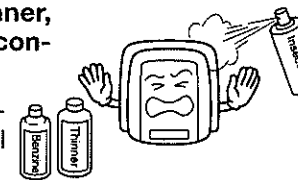

No permita que disolventes de laca, aerosoles o insecticidas entren en contacto con el aparato.

Hacerlo puede causar grietas en el aparato, un choque eléctrico o un incendio.



Do not stick your finger or any foreign object into the air inlet or air outlet.

Doing so presents a risk of electrical shock or malfunction.

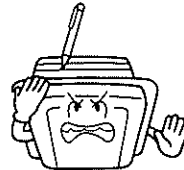

No meta el dedo o ningún objeto extraño en la entrada o salida del aire.

Hacerlo presenta un riesgo de choque eléctrico o falla.



Unplug the appliance when not in use.

Leaving the appliance plugged in when not in use presents a risk of short circuit, fire or electrical shock should an isolation defect arise.

Desenchufe el aparato cuando no esté en uso.

Dejar el aparato enchufado cuando no se encuentra en uso presenta un riesgo de corto circuito, incendio o choque eléctrico si surge algún defecto de aislamiento.



Firmly grasp the plug, not the cord, when unplugging the appliance.

Doing otherwise might lead to electrical shock or short circuit resulting in fire.

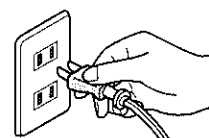

Para desenchufar el aparato, tire con firmeza del enchufe, no del cable.

De otro modo, podría ocasionar un choque eléctrico o un corto circuito que cause incendio.

Other Precautions Otras precauciones

This appliance operates most efficiently in a room no larger than 110 square feet.

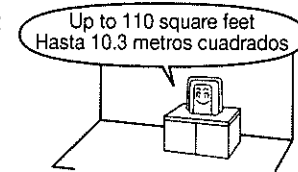

Este aparato opera mejor en un cuarto de 110 pies cuadrados.

Do not use this appliance in a location where it may be exposed to direct sunlight or close to a heating appliance or inverter-powered light.

Doing so might cause deformation of the appliance. Misoperation of the Remote Control might result in a dangerous situation or malfunction.

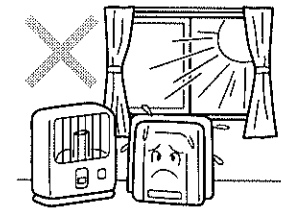

No exponga este artefacto a la luz directa del sol ni lo coloque cerca de equipos de calefacción o luz alimentada por un inversor porque podría deformarse.

La operación errónea del control remoto puede causar una situación peligrosa o falla.

Before replacing the charcoal Filter and HEPA Filter, turn OFF the appliance, unplug the power cord, and wait for the fan to come to a complete stop.

Doing otherwise might lead to electrical shock or personal injury.

Antes de reemplazar el filtro de carbón y filtro HEPA, apague el aparato, desenchufe el cable de alimentación y espere a que el ventilador se detenga completamente.

El no hacerlo así puede llevar a un choque eléctrico o lesión personal.

Do not obstruct the air inlet or outlet with a cloth or the like.

Doing so might lead to a malfunction.



No obstruya la entrada o salida de aire con telas o materiales similares porque

podría causar una falla.

Do not obstruct the odor sensor or Remote Control receiver.

Doing so might lead to misoperation.

No obstruya el sensor de olores o el receptor del control remoto porque

podría alterar el funcionamiento del equipo.

Do not immerse this appliance in water.

Doing so presents a risk of a short circuit or electrical shock.



No sumerja este artefacto en el agua porque

podría provocar corto circuito o choque eléctrico.

Do not operate this appliance in the presence of a fogging insecticide.

Doing so may cause insecticide components to accumulate on the interior of the air purifier. Subsequent use of this appliance will release these components through the air outlet into the room, creating a health hazard. If you have been using an insecticide, air out the room thoroughly before operating this appliance.

No opere este artefacto en lugares donde haya pulverizado insecticida porque

los componentes del insecticida podrían acumularse en el interior del purificador de aire y al utilizar el artefacto, estos componentes se esparcirán por el ambiente, causando un riesgo para la salud. Si ha estado utilizando un insecticida, renueve el aire del cuarto antes de encender el aparato.

Place this appliance at least three feet away from your television, radio and air conditioner.

Otherwise, this appliance might produce stray radio frequencies that could cause radio or television interference.

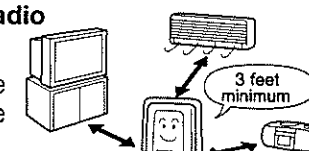

Ubique este artefacto al menos a 1 M. de televisores, radios o equipos de aire acondicionado

para que no se produzcan interferencias en la radio o televisión.

1 Important Safeguards Precauciones de seguridad

Other Precautions Otras precauciones

Keep the electrical plug clean.

An accumulation of dust on the plug will increase the risk of fire due to isolation damage from water or the like.

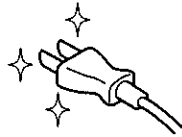

Mantenga limpio el enchufe.

La acumulación de polvo en el enchufe puede aumentar el riesgo de fuego por daños a causa del agua o productos similares.

Do not use this appliance in the kitchen as a cooking fan.

Doing so shortens the life of the HEPA Filter and charcoal Filter and might cause deformation or malfunction of the appliance.

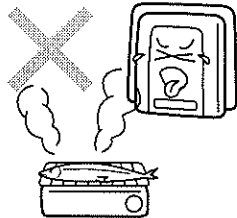

No utilice este artefacto como un ventilador de cocina

porque limitará la vida útil el filtro HEPA y filtro de carbón vegetal activado, y puede causar una deformación o falla en el aparato.

Confirm that the HEPA Filter and charcoal filter have been correctly installed.

Otherwise, the air will not be cleaned properly.

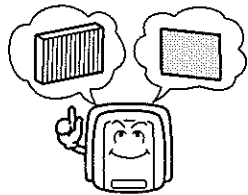

Verifique que el filtro HEPA y filtro de carbón estén instalados correctamente.

De otro modo, el aire no se limpiará apropiadamente.

Children should not operate this appliance without supervision. Do not operate this appliance within reach of small children.

Doing so may lead to burns, electrical shock or personal injury.

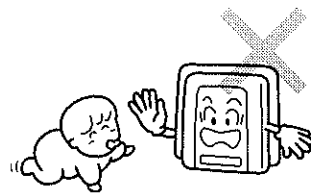

Los niños no deben operar este artefacto sin supervisión. No opere este aparato cerca de niños pequeños

para evitar quemaduras, choques eléctricos y otras lesiones.

Avoid dropping the appliance or Remote Control unit. Do not subject them to sudden shocks.

Doing so may cause a malfunction.

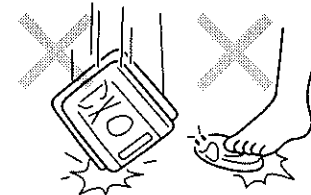

Evite que el aparato o la unidad de control remoto se caigan. No los exponga a golpes repentinos.

Hacerlo puede causar una falla.

Do not carry this appliance with only one hand.

Doing so might lead to personal injury or dropping and malfunction of the appliance. After lifting the appliance, place one hand under it for added support.

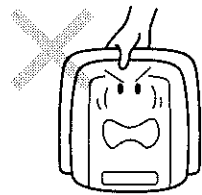

No cargue este aparato con una sola mano

para evitar lesiones, caídas y fallas en el artefacto. Luego de levantar el artefacto, ubique una mano por debajo para brindar mayor soporte.

2 Part Names and Functions Nombres de partes y funciones

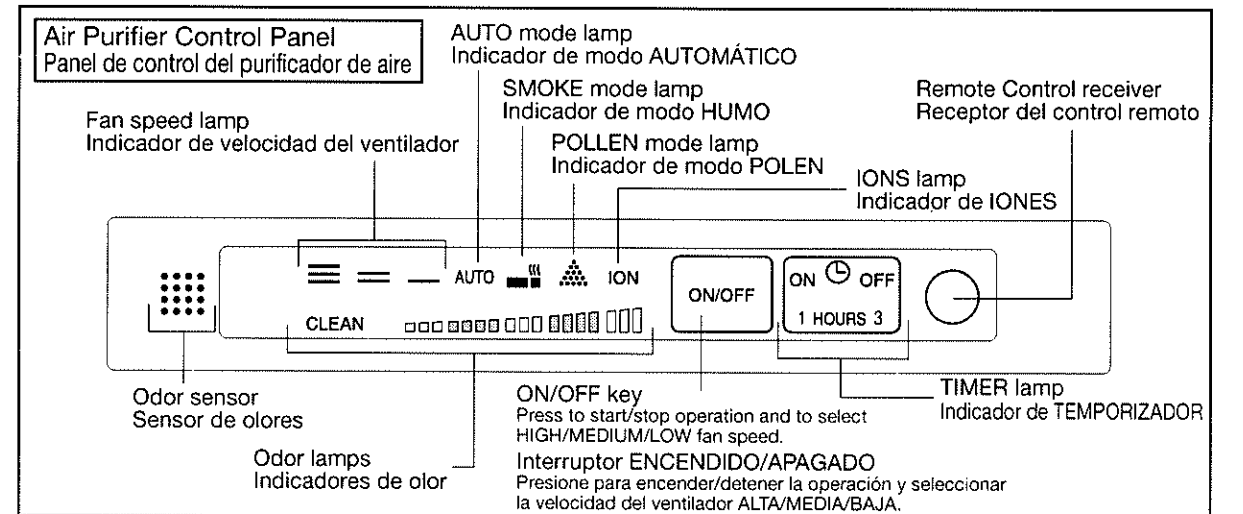
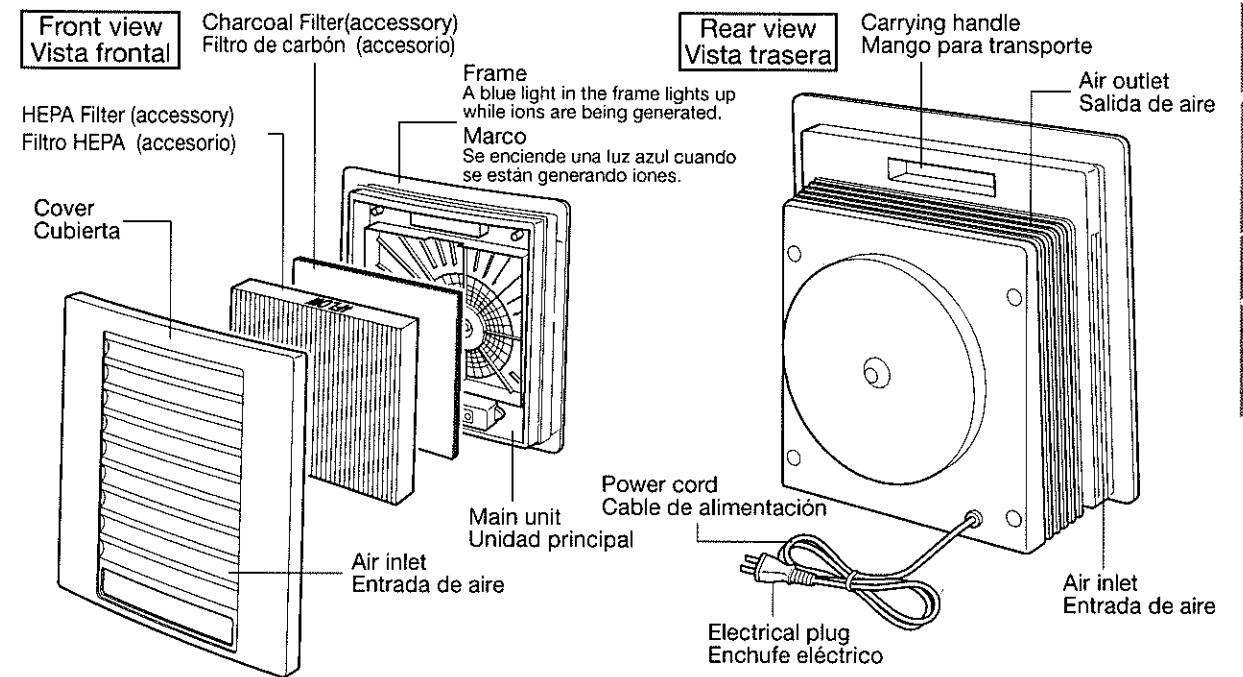

Accessories Accesorios

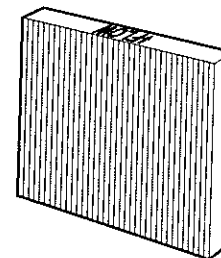

HEPA Filter / Filtro HEPA

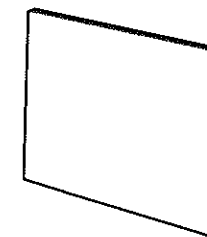

Charcoal Filter / Filtro de carbón

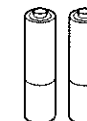

Batteries for Remote Control (2 x AAA) / Baterías para control remoto (2 x AAA)

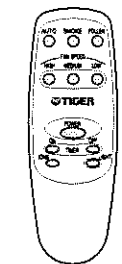

Remote Control (See page 9) / Control remoto (ver página 9)

3 Getting Started Información básica

Installing the charcoal filter and HEPA Filter Instalación el filtro de carbón y filtro HEPA

Warning **Advertencia** **Caution:** Before installation, unplug the appliance and make sure the fan has come to a complete stop.
Precaución: Antes de la instalación, desenchufe el aparato y asegúrese de que el ventilador esté completamente detenido.

1 Place the appliance on a stable, flat surface. Remove the cover.
Ubique el aparato en una superficie lisa y estable. Retire la cubierta.

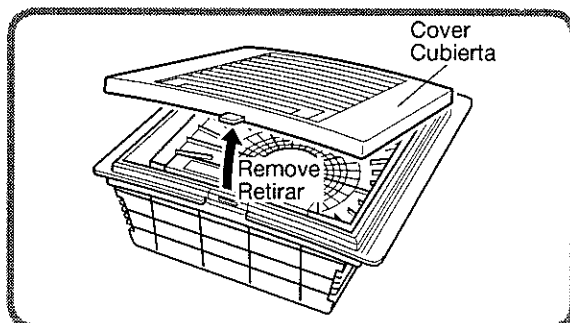

3 Remove the HEPA Filter from its bag and set in place.
Tome el filtro HEPA y ubíquelo en su lugar.

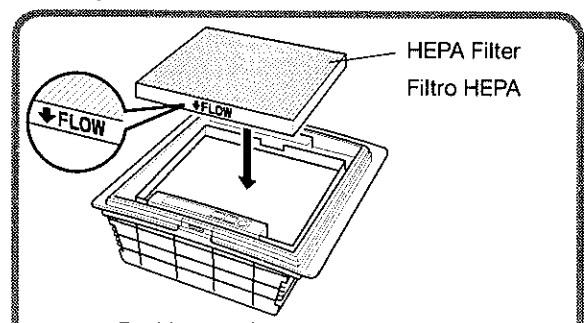

Position the filter as indicated by the arrow printed on the edge. Installing the filter incorrectly will greatly reduce the efficiency of the air purifier.

Note: La posición del filtro se indica con la flecha impresa en el borde. La instalación incorrecta del filtro reducirá enormemente la eficiencia del purificador de aire.

4 Replace the cover.
Vuelva a colocar la cubierta.

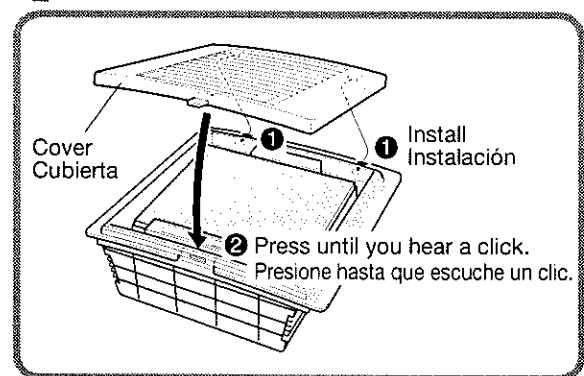

2 Remove the charcoal filter from its bag and set it in place.
Tome el filtro de carbón de la bolsa y ubíquelo en su lugar.

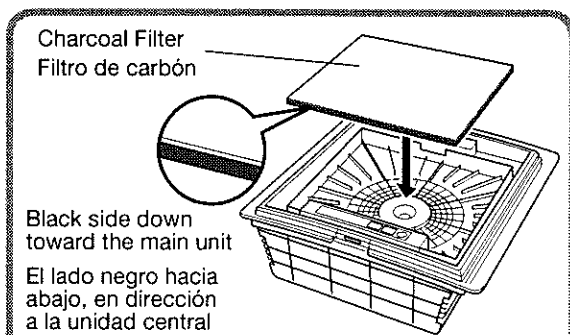

Place the black side of the filter toward the main unit. Installing the filter incorrectly will greatly reduce the efficiency of the air purifier.

Note: Ubique el lado negro el filtro en dirección a la unidad central. La instalación incorrecta el filtro reducirá enormemente la eficiencia del purificador de aire.

• Place the appliance on a stable, flat surface before removing the cover.
• Make sure the fan has come to a complete stop before proceeding.
• Use only Tiger brand charcoal filter and HEPA Filters.
(See page 16)

• 1 Ubique el aparato en una superficie lisa y estable antes de retirar la cubierta.
• Asegúrese de que el ventilador se haya detenido completamente antes de proceder
• Utilice únicamente filtro de carbón y filtros HEPA fabricados por Tiger. (Ver página 16)

Choosing the Best Location Cómo seleccionar la mejor ubicación

Place the appliance on a stable, horizontal surface.
Ubique el aparato en una superficie estable y horizontal.



- Do not place the unit near wall or furniture that might prevent clear air flow into three sides of the unit.
- Placing the air purifier too close to a wall may mark the wall.
- Do not place the air purifier directly on the floor.
- No ubique la unidad cerca de una pared o mueble que pueda evitar el flujo de aire limpio en los tres extremos de la unidad.
- Ubicar el purificador de aire demasiado cerca de una pared puede marcarla.
- No ubique el purificador de aire directamente sobre el suelo.

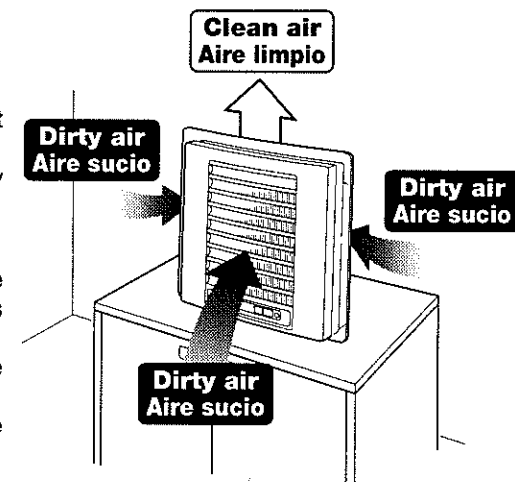

Using the Remote Control Cómo utilizar el control remoto



- Remove the batteries if the remote will not be used for one month or more.
- Do not attempt to disassemble, heat or incinerate the batteries. Doing so presents a risk of overheating, leakage and explosion.
- Carefully follow the battery precautions below. Leakage or breakage of the batteries may cause a malfunction.
 - * Do not attempt to recharge the batteries. (The batteries provided are not rechargeable.)
 - * Maintain the correct battery polarity.
 - * Do not mix old and new batteries. Do not mix alkaline and non-alkaline batteries.
 - * Remove dead batteries promptly.

- Si no utilizará el control remoto por un mes o más, quite las baterías.
- No intente desarmar, calentar o incinerar las baterías. Hacerlo presenta un riesgo de sobrecalentamiento, filtración o explosión.
- Siga atentamente las siguientes precauciones para las baterías. La filtración o rotura de las baterías puede causar una falla.
 - * No intente recargar las baterías. (Las baterías provistas no son recargables.)
 - * Mantenga la polaridad correcta en las baterías.
 - * No utilice baterías viejas con baterías nuevas. No utilice baterías alcalinas con otro tipo de baterías.
 - * Quite las baterías agotadas rápidamente.

Installing Batteries Instalación de baterías

1 Remove the battery cover.
Quite la tapa de las baterías.

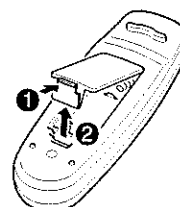

2 Insert the new batteries, being careful to maintain the correct polarity (+) (-).
Inserte las baterías nuevas, con cuidado de mantener la polaridad correcta (+) (-).

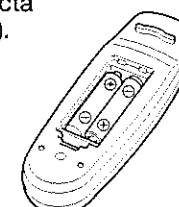

3 Replace the battery cover.
Vuelva a colocar la cubierta de las baterías.

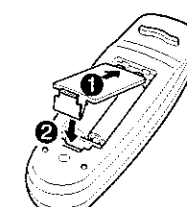

3 Getting Started Información básica

Storage of the Remote Control Almacenamiento del control remoto

The Remote Control can be stored in the slot provided in the appliance handle.

El control remoto puede almacenarse en el compartimiento provisto en el mango del aparato.

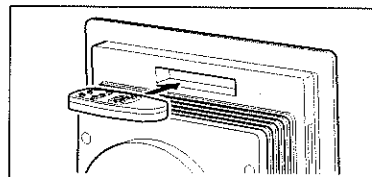

Range of the Remote Control Alcance del control remoto

The Remote Control can be used within 16 feet of the Remote Control and within 50 degrees of the receiver. If the Remote Control does not function, see page 17, "Before Calling for Service."

El control remoto puede utilizarse dentro de un campo de 5 m del control remoto y 50 grados del receptor. Si el control remoto no funciona, lea la página 17, "Antes de llamar al servicio técnico".

Within 50 degrees
Dentro de los 50 grados

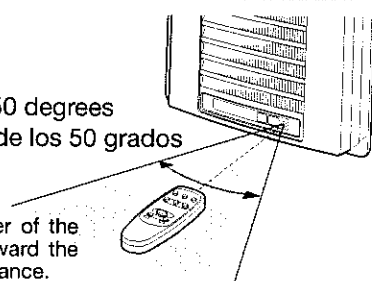

Point the transmitter of the Remote Control toward the receiver of the appliance.

Apunte el transmisor del control remoto hacia el receptor del aparato.

Remote Control Unit Unidad de control remoto

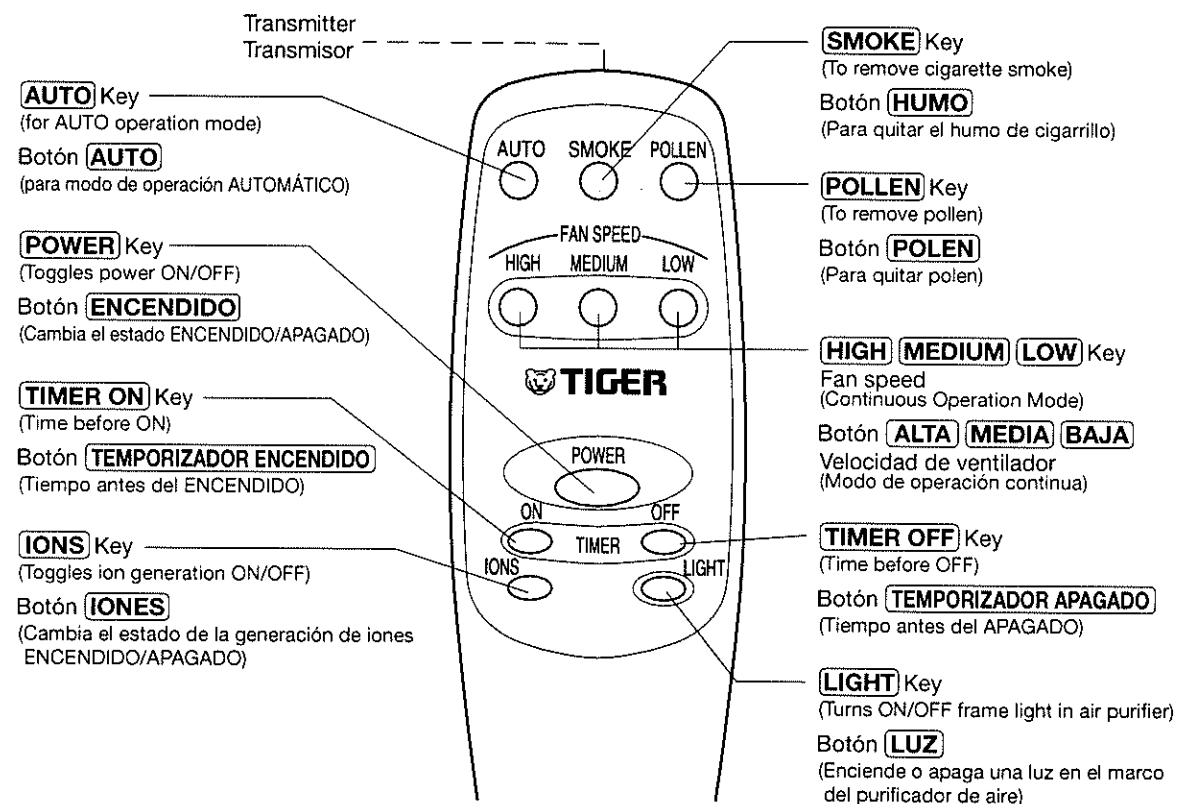

4 Operating Your Air Purifier Operación del Purificador de aire



Note: Unplug the appliance if it will not be used for a long time.
Nota: Desenchufe el aparato si no va a utilizarlo por un período de tiempo largo.

Use the Remote Control to operate the appliance.
Utilice el control remoto para operar el aparato.

1 Plug in the power cord.

Enchufe el cable de alimentación.

2 Press the POWER key.

Presione la tecla POWER.

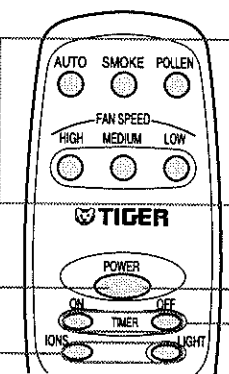

3 Select an operation mode.

(See page 13, "Operation Modes.")
Select either AUTO, SMOKE or POLLEN and HIGH, MEDIUM or LOW.

Seleccione un modo de operación.

(Vea la página 13, "Modos de operación")
Seleccione AUTOMÁTICO, HUMO o POLEN y ALTA, MEDIA o BAJA.

4 To turn off the air purifier, press the POWER key.

Para apagar el purificador de aire, presione el botón POWER.

Negative Ion Electrons operation
Operación de los electrones de ión negativo

Timer operation
Operación del temporizador

When operating it by Air Purifier Control Panel
Al operar mediante el Panel de control del purificador de aire

Select by pressing the ON/OFF key repeatedly.
Seleccione la opción presionando el botón ENCENDIDO/APAGADO varias veces.

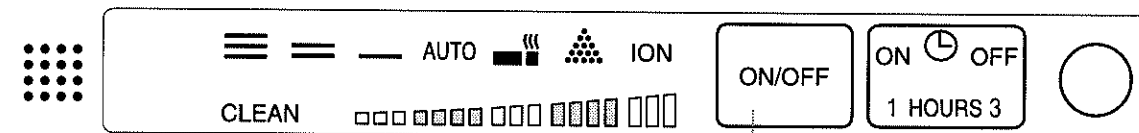

The Control Panel cannot be used to select the AUTO/SMOKE/POLLEN modes.

El Panel de control no puede utilizarse para seleccionar los modos AUTOMÁTICO /HUMO/POLEN.

Pressing the ON/OFF key selects the various fan speeds in sequence.

Al presionar la tecla ENCENDIDO/APAGADO podrá seleccionar las distintas velocidades del ventilador en secuencia.



4 Operating Your Air Purifier

Operación del Purificador de aire

Using the Timer Uso del temporizador

Timer operation can be selected only with the Remote Control.

La operación del temporizador puede seleccionarse únicamente desde el control remoto.

Setting the "ON" Timer Selección del Temporizador "ENCENDIDO"

Timer operation can be selected only with the Remote Control.

La operación del temporizador puede seleccionarse únicamente desde el control remoto.

- 1 Plug in power cord.
Enchufe el cable de alimentación.

To start in one hour Para encenderse en una hora	To start in three hours Para encenderse en tres horas
Press the Timer ON key once. Presione el botón Timer ENCENDIDO una sola vez.	Press the Timer ON key twice. Presione el botón Timer ON dos veces.
The Indicator lights. Se enciende el indicador.	The Indicator lights. Se enciende el indicador.

Note: To cancel the ON Timer, press the Timer ON key one more time.

Nota: Para cancelar el Temporizador ENCENDIDO, presione el botón Timer una ENCENDIDO vez más.

- 3 Choose the operation mode as indicated in Step 3 of "Operation" above.

Seleccione el modo de operación como se indica anteriormente en el paso 3 de "Operación".

Setting the "OFF" Timer Selección del Temporizador APAGADO.

This function allows you to set the Air Purifier to turn itself off in one hour or three hours. This function is available only in Continuous Operation mode (HIGH/MEDIUM/LOW).

Esta función le permite configurar el Purificador de aire para apagarse automáticamente en una o tres horas. Esta función está disponible únicamente en el Modo de operación continua (ALTA/MEDIA/BAJA).

For one hour of continuous operation Para una hora de operación continua	For 3 hours of continuous operation Para tres horas de operación continua
Press the Timer OFF key once. Presione el botón Timer APAGADO una sola vez.	Press the Timer OFF key twice. Presione el botón Timer APAGADO dos veces.
The Indicator lights. Se enciende el indicador.	The Indicator lights. Se enciende el indicador.

Note: To cancel the OFF Timer, press the Timer OFF key one more time.

Nota: Para cancelar el Temporizador APAGADO, presione el botón Timer APAGADO una vez más.

Operation Modes Modos de operación

Select AUTOMatic mode, cigarette SMOKE removal, POLLEN removal or Continuous Operation (LOW/MEDIUM/HIGH).

Seleccione el modo AUTOMÁTICO, limpieza de HUMO de cigarrillo, limpieza de POLEN u Operación continua (BAJA/MEDIA/ALTA).

The lamp of the selected operation mode lights.
Se enciende el indicador del modo de operación.

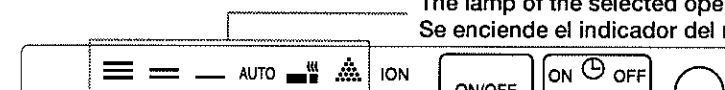

AUTO Mode Modo AUTOMÁTICO

- When the air purifier is set to AUTO mode, the fan automatically begins operation when the odor sensor detects odor components in the air. (Operation stops once the odor is no longer detected.)

Notes:

1. The AUTO lamp blinks for about three minutes after the air purifier has been plugged in and AUTO mode has been selected. During this time, the air purifier will not operate. When the AUTO lamp lights, operation begins.
2. The air purifier will operate for a long time in AUTO mode if alcohol, perfumed cosmetics or sprays have been used in the room.
3. The air purifier will operate for a long time in AUTO mode if the house is new or has recently been renovated.

- Cuando el purificador de aire está configurado en modo AUTOMÁTICO, el ventilador comienza automáticamente a funcionar cuando el sensor de olores detecta componentes de olor en el aire. (La operación termina cuando el olor no se detecta más.)

Notas:

1. El indicador AUTOMÁTICO parpadea por aproximadamente tres minutos luego de que el purificador de aire se enchufa y se selecciona el modo AUTOMÁTICO. En este período de tiempo, el purificador de aire no funcionará. Cuando se enciende el indicador AUTOMÁTICO, comienza la operación.
2. El purificador de aire funcionará por un período largo en modo AUTOMÁTICO si se han utilizado pulverizadores o perfumes con base de alcohol en el cuarto.
3. El purificador de aire funcionará por un período largo en modo AUTOMÁTICO si la casa es nueva o se ha renovado recientemente.



About Negative Ion Electrons Sobre los electrones de ión negativo

- In nature, Negative Ion Electrons occur in large quantities in forest and mountain air. The Negative Ion Electrons - generated with an electrical method - neutralize positive ions and remove impurities from the air.
- The ion generation function can be turned off if desired. In addition, you can turn off only the light in the frame that is illuminated when ions are being generated.
Note: Negative Ion Electrons generation, and the Negative Ion Electrons light in the frame, can be turned on and off only with the Remote Control, not with the operation panel on the appliance itself.
- En la naturaleza, los electrones de ión negativo se presentan en grandes cantidades en el aire de bosques y montañas. Los electrones de ión negativo (generados con un método eléctrico) neutralizan los iones positivos y remueven las impurezas del aire.
- La función de generación de iones puede apagarse si así lo desea. Además, puede apagar solamente la luz del marco que se ilumina cuando se generan iones.

Nota: La generación de electrones de ión negativo y la luz de electrones de ión negativo del marco pueden apagarse y encenderse únicamente con el control remoto, no desde el panel de operación del aparato.

Turning Off Negative Ion Electrons Generation Cómo apagar la generación de electrones de ión negativo

Press the IONS key once while the appliance is operating. (To turn on ion generation again, press the IONS key one more time.)

Presione el botón IONES una vez mientras el aparato esté en funcionamiento. (Para encender la generación de iones nuevamente, presione el botón IONES una vez más.)

Turning Off the Frame Light Cómo apagar la luz del marco

Press the IONS key once while the appliance is operating. (To turn on ion generation again, press the IONS key one more time.)

Presione el botón IONES una vez mientras el aparato esté en funcionamiento. (Para encender la generación de iones nuevamente, presione el botón IONES una vez más.)

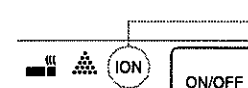

The IONS lamp lights while ions are being generated.
El indicador IONES se enciende cuando se generan iones.

4 Operating Your Air Purifier Operación del Purificador de aire

SMOKE Mode Modo HUMO(Smoke)

- Use this mode when the room contains the odor of cigarette smoke.
- The air purifier will shut off about 30 minutes after starting operation in this mode.
- Utilice este modo cuando el cuarto contenga el olor de humo de cigarrillo.
- El purificador de aire se apagará aproximadamente a los 30 minutos de comenzar la operación en este modo.



POLLEN Mode Modo POLEN

- Use this mode when the room contains pollen.
- In POLLEN mode, the air purifier will operate in the following sequence:
- Utilice este modo cuando el cuarto contenga polen.
- En el modo POLEN el purificador de aire operará en la siguiente secuencia:

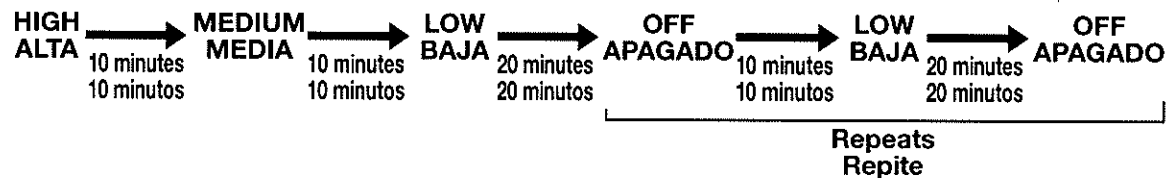

Continuous Mode (HIGH/MEDIUM/LOW) Modo continuo (ALTA/MEDIA/BAJA)

- Operates continuously regardless of the condition of the air in the room.
- Use when you want to remove all traces of odor and house dust.
- Choose the desired fans speed (HIGH/MEDIUM/LOW).
- Opera en forma continua sin importar la condición del aire dentro del cuarto.
- Utilice este modo cuando desee quitar todos los rastros de olor y polvo del hogar.
- Seleccione la velocidad del ventilador (ALTA/MEDIA/BAJA).



Odor Sensor / Sensor de olores

The sensor is capable of detecting cigarette smoke and other odors. The odor lamps light according to the concentration of the odor detected.

El sensor puede detectar humo de cigarrillo y otros olores. Los indicadores de olor se encienden según la concentración de olor detectada.



From left to right, the lamps indicate increasing odor concentration.

De izquierda a derecha, los indicadores muestran la concentración de olor en forma ascendente.

Detectable Detectables	<ul style="list-style-type: none"> •Cigarette odors •Cosmetics/Perfumes •Incense 'Sprays 'Alcohol •Olores de cigarrillo •Cosméticos/Perfumes •Incienso 'Pulverizadores 'Alcohol
Maybe detected Posiblemente detectables	<ul style="list-style-type: none"> •Water vapor (humidity) •Sudden temperature and humidity changes •Drafts •Vapor de agua (humedad) •Cambios bruscos de temperatura y humedad •Corrientes de aire
Not detectable No detectable	<ul style="list-style-type: none"> •Dust •Bacteria & viruses 'Pollen •Polvo •Bacterias & virus 'Polen

5 Care & Cleaning Mantenimiento y limpieza



Note: Unplug the appliance if it will not be used for a long time.
Nota: Desenchufe el aparato si no va a utilizarlo por un periodo de tiempo largo.



- To clean this appliance, use only regular kitchen detergent (the type typically used for washing dishes, utensils and cooking appliances). Do not use paint thinners, cleansers, bleach, chemical wipes, metal polish or nylon scrubbers.
- Do not immerse the appliance in water.
- Remove the cover before cleaning. (See page 8)
- Para limpiar este aparato, utilice únicamente detergente de cocina (el tipo generalmente utilizado para lavar la vajilla, utensilios y electrodomésticos). No utilice removedor de pintura, limpiadores, blanqueador, limpiadores químicos, pulidor de metal o cepillos de nylon.
- No sumerja el aparato en el agua
- Retire la cubierta antes de limpiar. (Lea la página 8)

Part / Partes	Care & Cleaning / Mantenimiento y limpieza
Cover Cubierta	Clean the cover once every two weeks. 1. Wash with a soft sponge soaked in soapy water or lukewarm water and rinsed. 2. Allow to dry thoroughly. Limpie la cubierta cada dos semanas. 1. Lave con una esponja suave sumergida en agua jabonosa o agua templada y enjuagada. 2. Deje que se seque completamente.
Control Panel Remote Control Panel de control y control remoto	Wipe with a dry cloth. Limpie con un paño seco.
Interior of air purifier Air outlet Interior de la entrada de aire del purificador de aire	Remove dust with a vacuum cleaner. Quite el polvo con una aspiradora.
Exterior of air purifier (excluding Control Panel) Purificador de aire exterior (no incluye el Panel de control)	1. Wipe the exterior with a well-wrung damp cloth soaked in soapy water. 2. Wipe the cleaned areas dry with a dry cloth. 1. Limpie el exterior con un trapo húmedo con agua jabonosa bien escurrido. 2. Seque las zonas limpiadas con un paño seco.

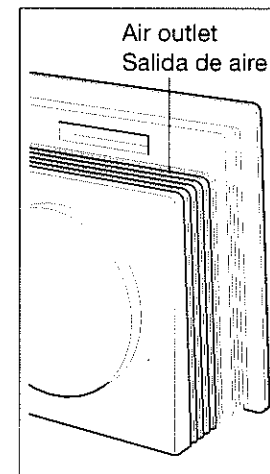

Main Unit
Unidad principal

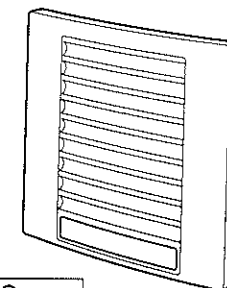

Cover
Cubierta

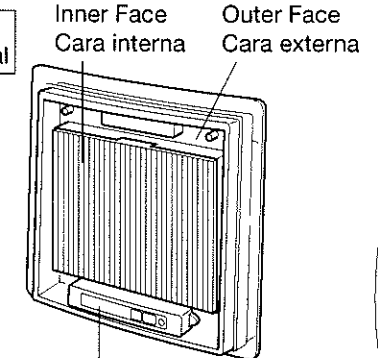

Control Panel
panel de control

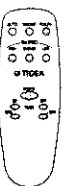

Remote Control
Control remoto

Specifications Especificaciones

Power supply Fuente de poder	Power consumption Consumo de energía (W)	Air handling capacity (cubic feet/min.) Capacidad de administración del aire (metros cúbicos por minuto)	Maximum room size* Tamaño máximo del cuarto*	Dimensions Dimensiones (inch)			Weight (lbs) Peso (libs)	Cord length (ft) Largo del cable (pie)
				Width Ancho	Depth Profundidad	Height Alto		
120V 60 Hz	High/Alto.....53 Medium/Medio.....37 Low/Bajo.....31	High/Alto.....67.8/1.9 Medium/Medio...40.0/1.1 Low/Bajo.....24.4/0.7	110 square feet 10.3 metros cuadrados	16.2	5.5	16.3	8.8	6.5

* The specifications of this product are subject to change without prior notice.

* Las especificaciones de este producto están conforme a cambio sin el aviso anterior.

Consumables Consumibles

The HEPA Filter and Charcoal Filter are consumable items. Please check the condition of these items after about two years of operation. To purchase a replacement set, please contact your local retailer and provide the name and model number of your Air Purifier.

El filtro HEPA y filtro de carbón son artículos consumibles. Por favor verifique la condición de estos artículos luego de dos años de operación. Para comprar un conjunto de repuestos, por favor contacte a su vendedor local y proporcione el nombre y número de modelo de su Purificador de aire.

Part name / Nombre de partes	Part No. / Parte No.
Replacement Filter Set (Includes a HEPA Filter and charcoal filter.) Conjunto de filtro de repuesto (incluye un filtro HEPA y filtro de carbón.)	AKH-K12S

About the HEPA Filter and charcoal filter

- The service life of the filters is about two years. Please make allowances for the actual conditions in which your air purifier is being used.
- For instructions on filter replacement, please see page 8 of this manual.
- The filters are neither washable nor reusable. Discard used filters as noncombustible refuse.
- The filters do not eliminate some harmful components of cigarette smoke, notably carbon monoxide (CO).

Acerca el filtro HEPA y filtro de carbón

- La vida de servicio de los filtros es de aproximadamente dos años. Por favor, tenga en cuenta las condiciones reales en las que se utiliza su purificador de aire.
- Para obtener instrucciones de cómo reemplazar el filtro, por favor lea la página 8 de este manual.
- Los filtros no son lavables ni reutilizables. Descarte los filtros usados como desperdicios no combustibles.
- Los filtros no eliminan algunos componentes dañinos del humo de cigarrillo, como el monóxido de carbono (CO).

Before Calling for Service Antes de llamar al servicio técnico

Before requesting service, please consult the following chart. If none of the suggested remedies solves the problem, consult your local retailer.

Antes de solicitar servicio técnico, por favor consulte el siguiente cuadro. Si ninguna de las soluciones sugeridas resuelve el problema, consulte a su vendedor local.

 Warning Advertencia	Leave all disassembly and repair to a qualified technician. Deje el desarmado y reparación a un técnico calificado.
---	--

Problem Problema	Check these conditions. Verifique estas condiciones.	Try these solutions. Pruebe estas soluciones.	Reference Material de referencia
Air Purifier will not turn on. El purificador de aire no se enciende.	Is the air purifier plugged in to a functioning electrical outlet? Está enchufado el purificador de aire a un tomacorrientes eléctrico que funciona?	Check that the plug is fully inserted into the electrical outlet. Verifique que el enchufe esté completamente enchufado en el tomacorriente.	2/10
Remote Control will not operate. El control remoto no funciona.	Are the batteries dead? Están agotadas las baterías? Were the batteries installed with the correct polarity (+)(-)? Las baterías están instaladas con la polaridad correcta (+)(-)?	Replace the batteries with fresh ones. Reemplace las baterías con otras nuevas. Check that the batteries are installed with the correct polarity (+) (-). Verifique que las baterías estén instaladas con la polaridad correcta (+) (-).	9
	Is something obstructing the Remote Control receiver window on the main unit? Is the Remote Control positioned within the allowable range of the air purifier? Hay algo que obstruya la ventana receptora del control remoto en la unidad principal? El control remoto está ubicado en el rango permitido del purificador de aire?	Aim the Remote Control at the reception window on the air purifier within the suggested reception range. Apunte el control remoto a la ventana de recepción del purificador de aire dentro del rango de recepción sugerido.	
	Is the Remote Control transmitter or receiver dirty? El transmisor o receptor del control remoto se encuentran sucios?	Wipe with a clean dry cloth. Limpie con un trapo seco y limpio.	15
Air Purifier is noisy. El purificador de aire hace ruido.	Did you remove the HEPA Filter and charcoal filter from their plastic bags before installing? Quite el filtro HEPA y filtro de carbón de sus bolsas plásticas antes de instalar? Is the HEPA Filter or charcoal filter dirty? El filtro HEPA o filtro de carbón están sucios?	Remove the filters from their plastic bags. Quite el filtro HEPA y filtro de carbón de sus bolsas plásticas. Replace the filters with clean ones. Reemplace filtro HEPA o el filtro de carbón con otros nuevos.	8 16
	Are the HEPA Filter and charcoal filter properly installed? El filtro HEPA y filtro de carbón están correctamente instalados?	Set the filters in their proper positions. Ubique el filtro HEPA o el filtro de carbón en sus posiciones correctas.	8
In AUTO mode, the air purifier will not shut off after cleaning the air and continues operating. En el modo AUTOMÁTICO, el purificador de aire no se apagará luego de limpiar el aire y continúa operando.	Is the air in the room dirty? Está sucio el aire del cuarto? Is something obstructing the odor sensor? Hay algo que obstruya el sensor de olores?	With the air purifier set to AUTO mode, the sensor detects dirt in the air. It automatically varies the fan speed according to the amount of dirt detected in the air. Con el purificador de aire configurado en modo AUTOMÁTICO, el sensor detecta suciedad en el aire. Varía la velocidad del ventilador automáticamente según la cantidad de suciedad que detecte en el aire.	13
All odor lamps blink and the buzzer sounds. Los indicadores de olor parpadean y suena la alarma.	Please contact your local retailer. Por favor contacte a su vendedor local.		-