

ROYAL

APPLIANCE MFG. CO.

OWNER'S MANUAL

Operating and Servicing
Instructions

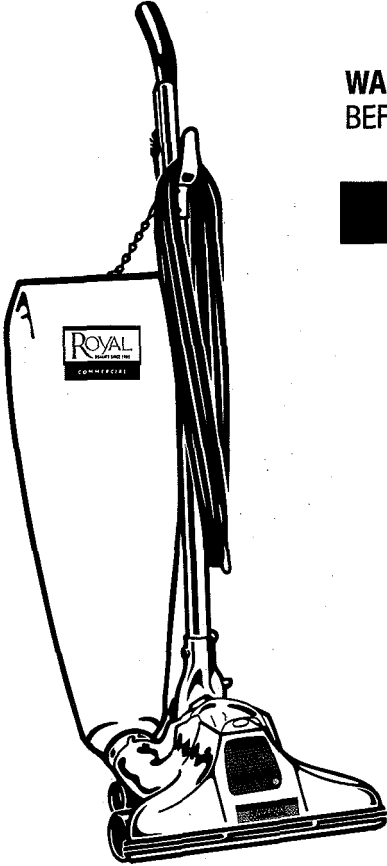

WARNING: READ ALL INSTRUCTIONS
BEFORE USING THIS APPLIANCE.

COMMERCIAL

- Please read these instructions carefully before using your cleaner.

www.royalvacuums.com



WARNING:

Cleaner assembly may include small parts. Small parts can present a choking hazard.

For quick reference, please record your vacuum information below.

Model #: _____

Mfg. Code: _____

(Mfg. code located on the lower backside of cleaner)

THIS VACUUM CLEANER IS INTENDED FOR COMMERCIAL USE ONLY.

IMPORTANT SAFETY INSTRUCTIONS

When you use an appliance, basic precautions should always be followed, including the following:

- **READ ALL INSTRUCTIONS BEFORE USING THIS APPLIANCE.**
- **ALWAYS FOLLOW THESE SAFETY INSTRUCTIONS.**
- **WARNING: THE CORDS, WIRES AND/OR CABLES SUPPLIED WITH THIS PRODUCT CONTAINS CHEMICALS, INCLUDING LEAD OR LEAD COMPOUNDS, KNOWN TO THE STATE OF CALIFORNIA TO CAUSE CANCER AND BIRTH DEFECTS OR OTHER REPRODUCTIVE HARM. WASH HANDS AFTER USING.**

WARNING: TO REDUCE THE RISK OF FIRE, ELECTRIC SHOCK OR INJURY:

- Do not leave appliance when plugged in. Unplug from outlet when not in use and before servicing.
- Do not use outdoors or on wet surfaces. Electrical shock could occur.
- Do not allow to be used as a toy. Close attention is necessary when used by or near children.
- Use only as described in this manual. Use only manufacturer's recommended attachments.
- Regularly examine the supply cord for damage, such as cracking or ageing. If damage is found, replace the cord before further use; only replace the supply cord with the type specified in the instructions.
- Do not pull or carry by cord, use cord as handle, close a door on cord, or pull cord around sharp edges or corners. Do not run appliance over cord. Keep cord away from heated surfaces.
- Do not unplug by pulling on cord. To unplug, grasp the plug, not the cord.
- Do not handle plug or appliance with wet hands.
- Do not put any objects into openings. Do not use with any opening blocked; keep free of dust, lint, hair, and anything that may reduce air flow.
- Keep hair, loose clothing, fingers, and all parts of body away from openings and moving parts.
- Do not pick up anything that is burning or smoking, such as cigarettes, matches, or hot ashes.
- Do not use without dust bag and filters in place.
- Turn off all controls before unplugging.
- Use extra care when cleaning on stairs.
- Do not use to pick up flammable or combustible liquids, such as gasoline, or use in areas where they may be present.
- Do not use an extension cord with this vacuum cleaner.
- Store the vacuum cleaner indoors. Put the vacuum cleaner away after use to prevent tripping accidents.

- Look on your vacuum cleaner and follow all label and marking instructions.
- **CAUTION:** This appliance is not suitable for picking up hazardous dust.
- If the supply cord is damaged, it must be replaced by the manufacturer or its services agent or a similarly qualified person in order to avoid hazards.
- **CAUTION:** This appliance is for dry use only and is not to be used or stored outdoors in wet conditions.
- **WARNING:** Only use the brushes provided with the appliance or those specified in the instructions. The use of other brushes may impair safety.
- The appliance is to be disconnected from its power source during cleaning or maintenance and when replacing parts or converting the appliance to another function.
- This appliance is suitable for commercial use, for example in hotels, schools, hospitals, factories, shops, offices and rental businesses.
- Do not allow the rotating brushes to come in contact with the supply cord.
- Only use the socket outlet on the appliance for purposes specified in the instructions.
- Sound power level is 95.2dBa.
- Remove the plug from the socket outlet before connecting or removing the hose.
- Using improper voltage may damage motor and injure user.
- Connect to a properly grounded outlet only.

SAVE THESE INSTRUCTIONS

WARNING:

Electrical shock could occur if used outdoors or on wet surfaces.

CONGRATULATIONS

You are now the proud owner of a Royal® Upright. We trust your new purchase will bring you many years of satisfaction.

Our company designed and developed this product with you in mind.

We are very proud of our products and hope that you are equally satisfied with their quality and performance.

Thank you for your support of Royal® products.
Visit our website at www.royalvacuums.com

TABLE OF CONTENTS

Safety Instructions	Page 2, 3
Features	Page 5
How to Assemble	Page 6
Attach Belt	Page 6
How To Operate	Page 7
Paper Bag: Removal & Replacement	Page 8
Belt or Brushroll: Removal & Replacement	Page 8
General Maintenance	Page 9
Accessories/Options	Page 9
Attachment Kit	Page 10

WARRANTY

To the consumer, Royal Appliance Mfg. Co. warrants this vacuum cleaner to be free of defects in material or workmanship. The period of the warranty is a LIFETIME on the housing (nozzle, fan case and motor housing) and a limited number of years (stated on original carton) on all other components, depending on model purchased. The warranty commences upon the date of original purchase and receipt of your warranty card.

If the vacuum cleaner should become defective within the warranty period, complete service (parts and labor) will be provided free of charge:

1. At the store where machine was purchased, if the store is an AUTHORIZED DEALER and WARRANTY STATION. In the event of a charge in the purchaser's residence of 50 or more miles from residence at time of purchase from an AUTHORIZED DEALER, such service will be provided by the nearest warranty station.

The warranty does *not* cover the following:

1. Parts that normally require replacement such as flat belts, bags, brushes and bulbs.
2. Failure, loss or deterioration due to ordinary wear and tear or from misuse or unauthorized repair.
3. Machines used for other than normal personal, family or household purposes. Commercial purposes are warranted for two years.
4. Costs of any transportation to and from any place of repair, all of which costs are to be paid by the owner.

This warranty gives you specific legal rights and you may also have other rights which may vary from state to state.

IMPORTANT: USE ONLY GENUINE ROYAL® REPLACEMENT PARTS.

FEATURES

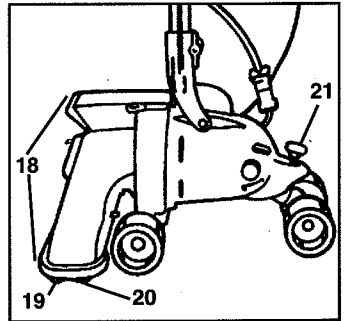
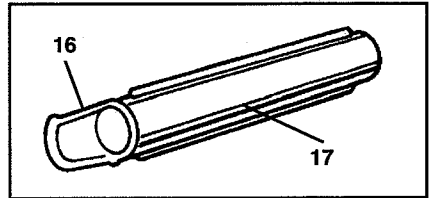
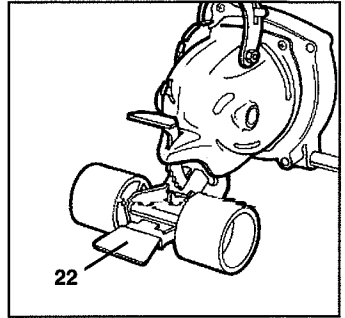
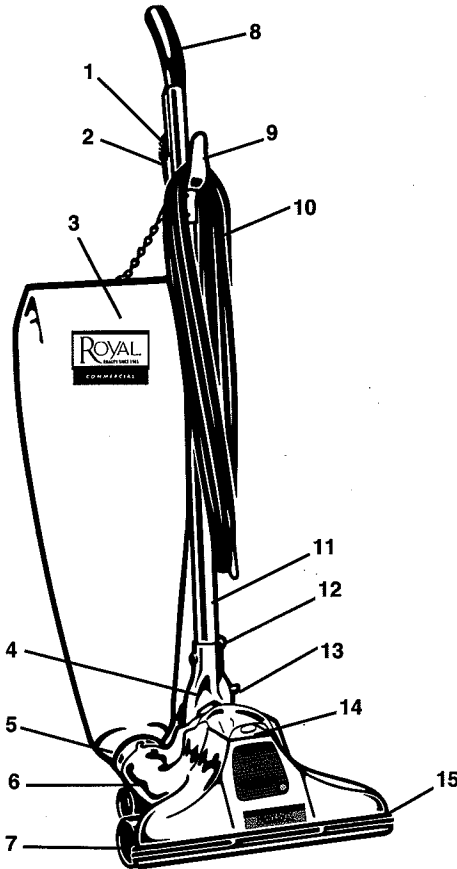

1. **Fingertip Toggle Switch** - conveniently located for quick control.
2. **Eyelet of Upper Cord Hook**
3. ***Special Bag Assembly** - Outer bag resists wear and has full length metal zipper for easy access to top-filling "Toss-Out" paper filter bag OR Cotton top-filling shake-out bag.
4. **Handle Fork**
5. **Bag Coupling**
6. **Exhaust Couplet**
7. ***Wheel Arrangement**
8. **Heavy Duty Vinyl Comfort Grip** - curved to fit your hand comfortably.
9. ***Strong Metal Cord Hooks**
10. **Power Cord** - permits wide range cleaning.
11. **Adjustable Handle** - made of chrome-plated tubular steel. Centered on motor housing for balance and maximum maneuverability.
12. **Wing Nut**
13. **Handle Lock** - holds handle securely in 3 positions.
14. ***Headlight** - hinged housing with protective vinyl bumper guard and exclusive deodorizing, demothing, sanitizer chamber OR standard, brilliant headlight as shown.
15. **Wrap Around Vinyl Nozzle Bumper** - protects walls and furniture.
16. **Belt Lifter Lip**
17. **Belt Lifter Base**
18. **Cast Aluminum Nozzle, Fancase, and Motor Housing**
19. **Adjustable Revolving Brush, beater bar or double helical brush**
20. **Metal Rug Nozzle Guard**
21. ****Rite-Hite® Adjustor Knob** - lets you set nozzle to exact height for carpet plushness.
22. ***Five Position Height Adjustor** - lets you set the nozzle at five different carpet heights with the touch of your toe.

**Style of feature may differ according to model.*

GET TO KNOW YOUR NEW VACUUM CLEANER

Your new upright has many special features. All were designed for effortless cleaning because suction alone does not make a vacuum cleaner clean. There must be "air movement" to have cleaning power. That's why the nozzle has deep, wide air vents at both ends. These vents permit air to circulate between the nozzle and carpet at all times; the result... our special self-propelling Cushionaire Cleaning. Your new upright also has exclusive curved fan blades which create more air volume per minute at less motor speed than straight blades. This means more efficient carpet cleaning and less electricity consumption; thus you save time and money.

HOW TO ASSEMBLE

NOTE: Do not connect cleaner to electrical outlet until it is assembled.

Assemble the Handle (Diagram 1)

1. Slide the upper and lower handle sections together, aligning the square or round holes on both handle sections.
2. From the literature pack, get the square neck curved head bolt, curved washer and 7/16" nut.
3. Insert square neck curved head bolt through **square** aligned hole opening, until curved head is flush with handle.

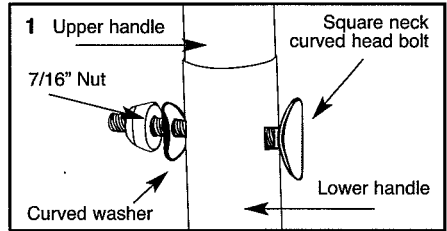

WARNING: DO NOT FORCE HANDLE BOLT. MAY SEVER CORD, COULD CREATE SHOCK.

4. Place curved washer over threaded end of bolt and tighten 7/16" nut with appropriate tool (tool not included). All except models below: Remove wing nut and bolt from fork completely. Insert handle and power cord into the fork. Tighten.

Models with a pigtail: Loosen the large wing nut on the handle fork located on the motor unit. Inset the handle into the fork and tighten the large wing nut.

5. Connect the cords at the handle bottom and the motor unit. Wind the extra-long electrical cord over the cord hooks when cleaner is not being used. The electrical cord is permanently attached to the upper part of the handle and a short connector plug is at the other end.

Check to be sure the belt is in place.

If not, follow these easy steps:

ATTACH BELT

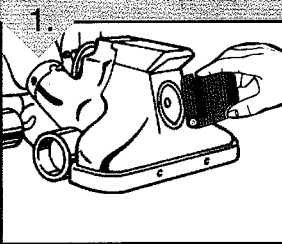

Pry belt cover from front of cleaner with screwdriver to remove or rotate the grey rubber nozzle cover* (Diagram 1).

*Feature may differ according to model

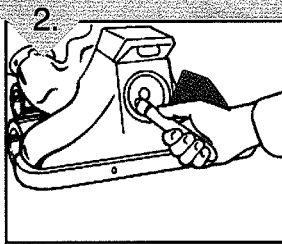

Insert belt lifter tool through belt loop, being sure to hook belt around the lip of the belt lifter tool from the left (Diagram 2). Using the tool as a pry bar, slip the belt onto the motor shaft until the belt lifter base meets the shaft. Gently turn the tool to the right (clockwise) to insure proper belt placement. Remove tool.

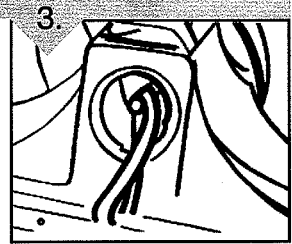

The front of the belt will be to your right when installed properly (Diagram 3). Snap belt cover or rotate the grey rubber nozzle cover over the belt access opening.

ATTACH THE BAG

Place the bag coupling over the exhaust outlet of the machine. Slide it on and twist to the right to lock. Attach the top of the bag by snapping the hook on the bag chain into the eyelet on the upper cord hook.

HOW TO OPERATE

YOUR NEW UPRIGHT IS READY TO GO!

PLUG IN THE CLEANER

Plug the electrical cord into your most convenient outlet, making sure the voltage indicated on the serial number plate of your cleaner is the same as your electrical source.

SET THE NOZZLE HEIGHT

Infinite Height Settings: Lets you clean every type of carpet. Your new upright will glide easily over your carpets and rugs, "air-lifting" them as it vacuums.

To adjust the nozzle on models with an "Adjustor Knob":

1. Turn the "Rite-Hite" knob (located above rear wheels) counter-clockwise to raise the nozzle off the carpeting.
2. Turn on the vacuum cleaner. Use the finger switch conveniently located on the handle. Push down to start - up to stop.
3. Now, gradually turn the "Rite-Hite" knob clockwise to lower the nozzle to the carpet.

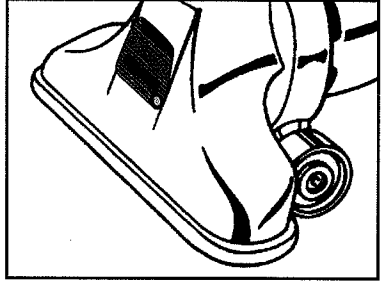

FIVE POSITION HEIGHT SETTINGS*

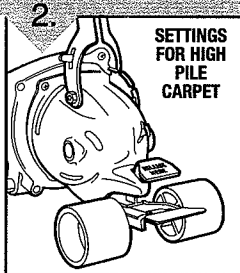
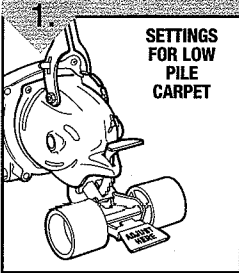

Adjust carpet settings for floor surface to be cleaned. Set the nozzle at five different carpet heights with the touch of your toe. The illustrations show the height adjustor in the lowest (Diagram 1) and highest (Diagram 2) positions. The setting should be low enough for effective cleaning, yet high enough that the cleaner is not difficult to push.

NOTE: If cleaner is difficult to push, adjust to a higher carpet setting height.

RELEASE THE CORD

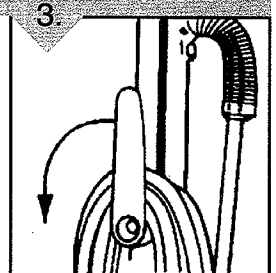

On models equipped with a quick cord release (Diagram 3), simply push the quick release cord hook forward or backward until it is upside down. The cord will slide off easily. Return quick release cord hook to its upright position so it is ready to store the cord when you complete your cleaning tasks.

TILT NOZZLE

To clean throw rugs and carpets with fringed edges, push handle down below normal operating position thereby raising the nozzle (so fringe or binding will not catch). Throw rugs should be cleaned by working from the center toward and over the fringe, tilting the nozzle upward and over the edge of the carpet.

LOWER HANDLE

To clean carpeted stairways and under low furniture and beds, start with handle back in tilting position. Then lift handle lock lever (located where handle meets motor housing) with your toe and lower handle to floor. For stairways, depress handle lock lever so cleaner can be held in a horizontal position. To raise handle, release handle lock lever.

*Style of feature may differ according to model.

PAPER BAG: REMOVAL & REPLACEMENT

NOTE: Disconnect machine from electrical outlet prior to performing any maintenance function.

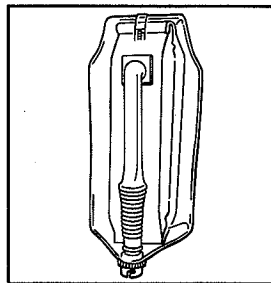

"TYPE B" PAPER BAGS

1. Pull cardboard connector of paper bag away from top-fill tube and dispose of used paper bag.
2. Place new paper bag into cloth bag. Keep cardboard connector facing top-fill tube.
3. Tuck paper bag down into cloth bag as far as possible.
4. Push cardboard connector over top-fill tube opening as far as possible.
5. Close outer bag.

If your cleaner has the wide-opening cloth "shake-out" bag, follow these directions when dirt reaches the half-full point:

1. Unhook bag at the top and remove from cleaner by turning inlet coupling counter-clockwise.
2. Turn bag upside down and shake vigorously until dirt settles at bag clamp end.
3. Slide off bag clamp and empty dirt on papers spread on floor or in suitable waste container.

NOTE: Regardless of type of bag, empty frequently for maximum cleaning efficiency and machine life.

BELT OR BRUSHROLL: REMOVAL & REPLACEMENT

WARNING: TO REDUCE RISK OF PERSONAL INJURY - UNPLUG CLEANER BEFORE SERVICING

If you have occasion to remove the revolving brush, either for making adjustments or for replacing belt:

1. Pry the belt cover* with a screwdriver or rotate the grey rubber nozzle cover* on the front of the nozzle.
2. Lift the belt off the drive shaft with belt lifter tool (reverse directions for attaching belt shown on page 6).
3. Remove the metal guard on the bottom of the nozzle. Remove the belt and brush.
4. To adjust the height of the brushroll or to change the brush, pull the brush out of the nozzle. Slip the belt over the revolving brush before brush is put into the new position. Align the arrow on the brushroll with the direction of the arrow on the nozzle guard as shown in (Diagram 1).
5. The belt is then placed over the motor drive shaft as described in "Attach Belt" on page 6. Place the belt so that the right hand side of the belt is nearest to you. If the belt dislodges when you turn the unit "on", the belt is on "backwards". Reverse the belt, twist and place over motor drive shaft. Replace round nozzle name plate* or grey rubber nozzle cover*.

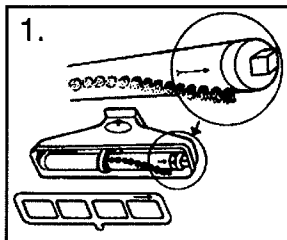

For ALL brushrolls, arrows on brushroll and nozzle guard must match (Diagram 1).

CAUTION: Never place any fingers, tools, etc. in nozzle or belt area while the unit is operating. The nozzle name plate* or grey rubber nozzle cover* must be securely installed whenever operating the unit without attachments.

*Feature may differ according to model

GENERAL MAINTENANCE

TO REPLACE LIGHT BULB: Press bulb in and turn counter-clockwise to remove. Insert new bulb, press in and turn clockwise until it is in place.

TO USE DEODORIZING UNIT: If your vacuum cleaner is equipped with a deodorizing, demoting unit under the headlight, use the sanitizing crystals to eliminate musty odors or repel moths by following the directions printed on the container.

BRUSH BRISTLES: Rinse in soapy water, then in clear water. Dry thoroughly before using. The Round Dusting Brush bristles, 10" Floor Brush Bristles and 6" nozzle insert are removable for washing.

TO USE YOUR CLEANER FOR BLOWING

Sometimes only a powerful blast of air will do the cleaning job needed. You may wish to blow-clean open bookcases, stereos, piano interior, refrigerator or freezer coils. When blowing, be conscious of *where* you will be blowing the dust. Our suggestion is to always blow it toward a dampened towel which will trap the dust and not scatter it in the air to resettle on other furniture. When you are finished, just toss the "dusty" towel into your washer.

TO BLOW: Unplug cleaner. Detach outer cloth bag coupling from exhaust outlet. Attach metal end of hose in its place. Insert crevice tool at opposite end of hose. Plug in cleaner. Place dampened towel behind object to be cleaned and direct air so that it blow the dust against the towel. When you are finished, turn off and unplug the cleaner; remove the hose. Twist and lock the cloth bag to its usual cleaning position.

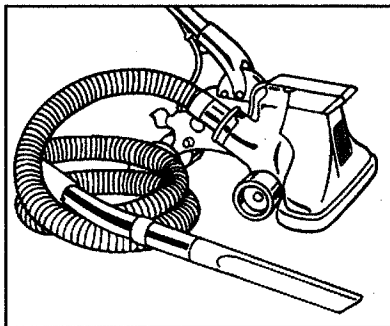

ACCESSORIES/OPTIONS

ACCESSORIES/OPTIONS (available from participating dealers)

ABOVE THE FLOOR CLEANING IS EASY:

1. Disconnect the cleaner from the electrical outlet, remove the belt cover * or rotate grey rubber nozzle cover* and disengage the belt.
2. Snap in the hose connector adaptor by sliding spring into nozzle slot. It will stay firmly in place without twisting or turning.
3. Twist and lock the end of the hose to the adaptor. Add either the extension wands or the cleaning tool you plan to use. Plug in the cleaner, flip the switch and you're ready to go.

**Feature may differ according to model*

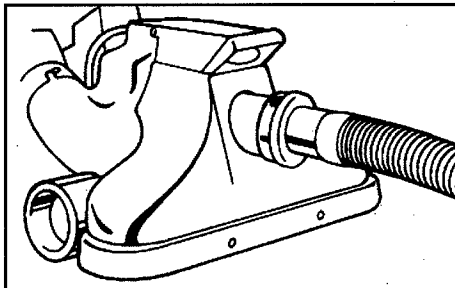

USING THE FELT POLISHER PAD:

The convenient accessory makes light work of dusting and polishing hardwood, linoleum, and other hard surface floors. Made of special felt composition, the Pad loosens dirt and surface film without scratching.

When you want to use the Felt Polisher Pad, exchange it for the metal Rug Nozzle Guard. Adjust the Pad to the hard surface floor as you would for a rug or carpet, until the button pops IN. At this point, the cleaner's front wheels will be "floating" slightly so that the Pad makes full contact with the floor.

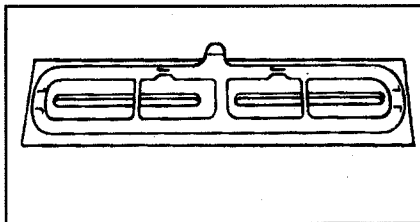

ATTACHMENT KITS

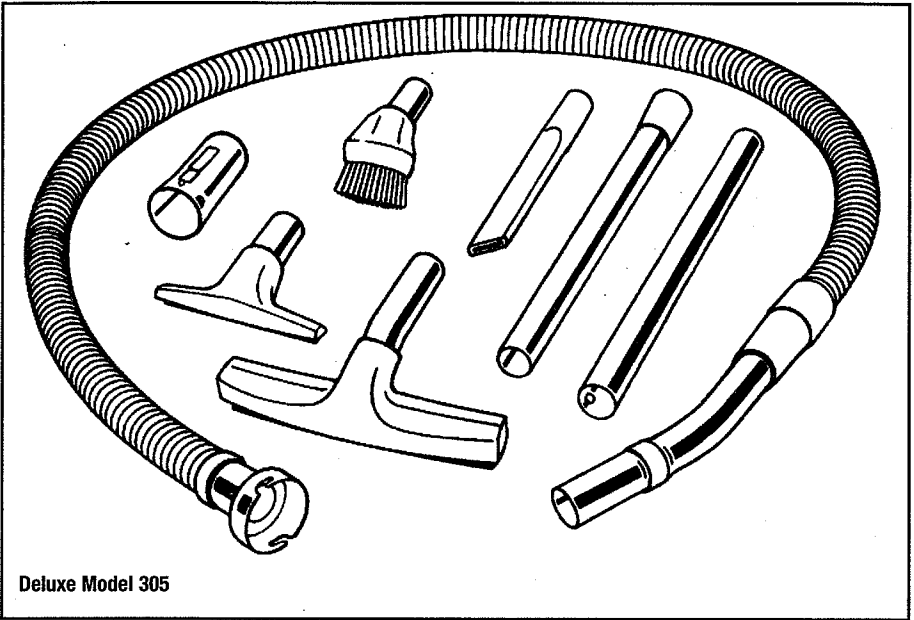

Deluxe Model 305

1. **Extension Wands** - Lightweight steel or plastic wands extend your reach and give you firm control while cleaning high and low places.
2. **7-foot Twist-O-Flex Hose** - Light, pliable, durable vinyl for long hard service.
3. **Floor and Wall Brush** - 10" brush has soft bristles for cleaning paper or painted walls and ceiling, linoleum, tile bare wood or unpainted concrete floors.
4. **Round Dusting Brush** - Long, soft bristles for dusting drapes, lampshades, picture frames, bookcases, screens, clothing.
5. **Upholstery Nozzle** - 6" tool with ribbed bottom plate lifts deeply embedded dirt from furniture, curtains, stairways, bedding, clothing, car upholstery.

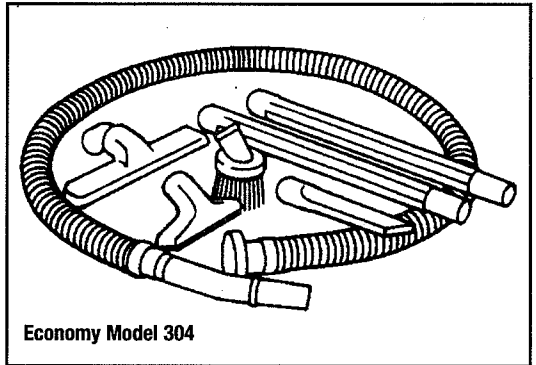

Economy Model 304

6. **Crevice Tool** - Narrow nozzle for hard-to-reach places like deep furniture crevices, behind the refrigerator and range, baseboard corners, dresser drawers, and more.
7. **Hose Connector Adapter** - The connecting link between your upright and accessory hose.

ROYAL

APPLIANCE MFG. CO.

MANUAL DEL PROPIETARIO

Instrucciones de Funcionamiento
y Servicio

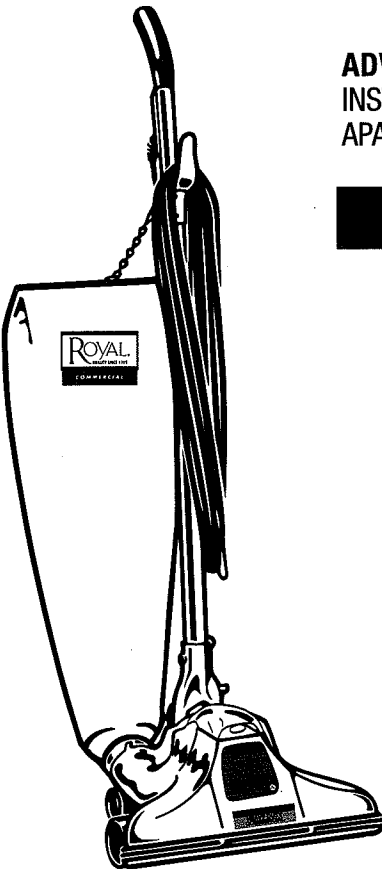

ADVERTENCIA: LEA TODAS LAS INSTRUCCIONES ANTES DE USAR ESTE APARATO.

COMMERCIAL

- Por favor lea estas instrucciones con cuidado antes de usar su aspiradora.

www.royalvacuums.com



ADVERTENCIA:
El ensamble de la aspiradora puede incluir partes pequeñas. Las partes pequeñas pueden presentar riesgo de ahogamiento.

Para tener una referencia rápida, anote por favor la información de su aspiradora aquí.

No. de Modelo: _____

Código del Fabricante: _____
(El código del fabricante aparece en la parte posterior e inferior de la aspiradora).

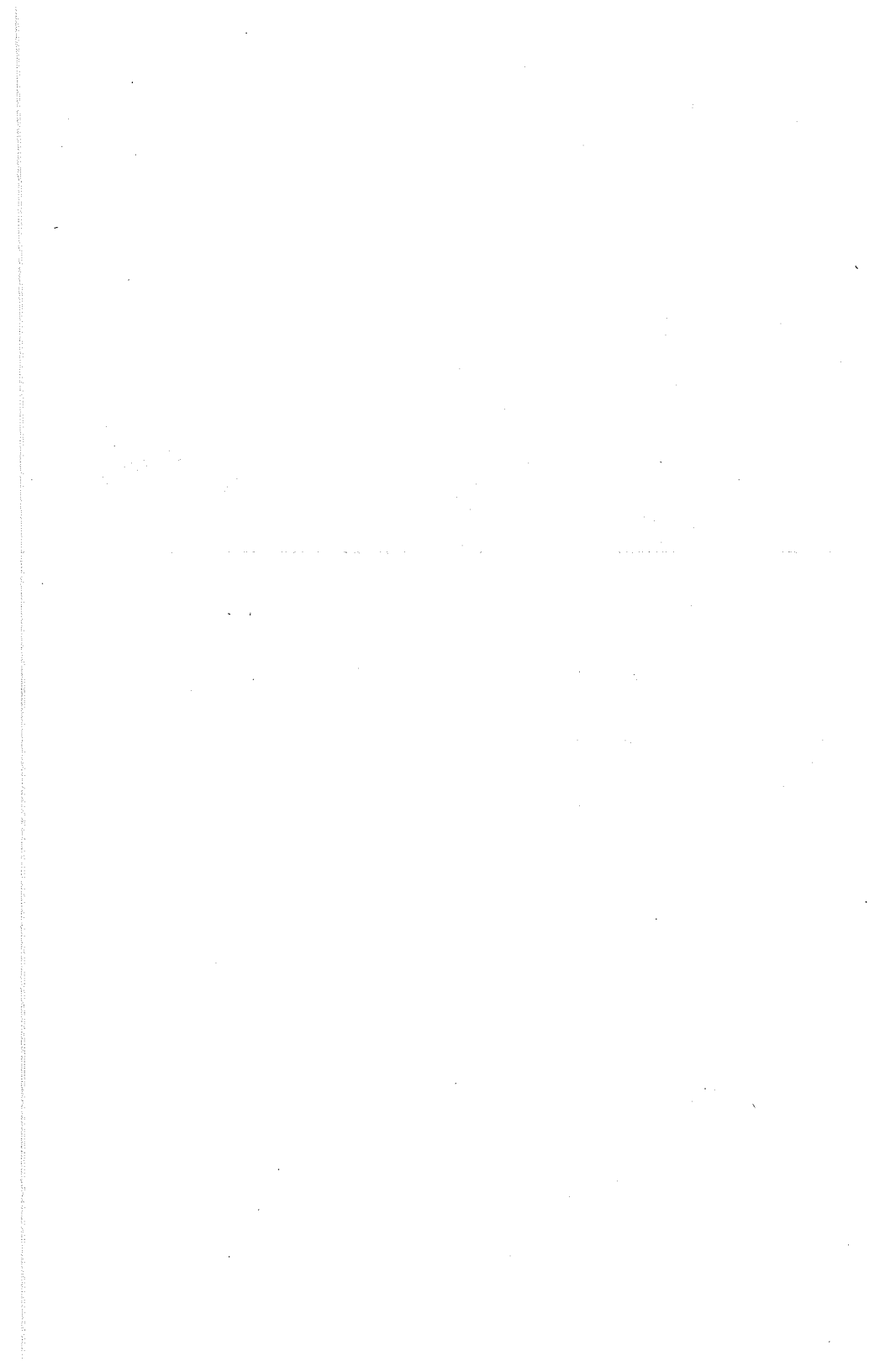

ESTA ASPIRADORA ESTÁ DISEÑADA PARA USO COMERCIAL SOLAMENTE.

INSTRUCCIONES IMPORTANTES DE SEGURIDAD

Cuando use un electrodoméstico se deben seguir siempre las precauciones básicas, incluyendo las siguientes:

- **LEA TODAS LAS INSTRUCCIONES ANTES DE USAR ESTE APARATO.**
- **SIEMPRE SIGA ESTAS INSTRUCCIONES DE SEGURIDAD.**
- **ADVERTENCIA: LOS CORDONES, ALAMBRES Y/O CABLES SUMINISTRADOS CON ESTE PRODUCTO CONTIENEN PRODUCTOS QUÍMICOS QUE INCLUYEN PLOMO O COMPUESTOS DE PLOMO ACERCA DE LOS CUALES SE HA SABIDO EN EL ESTADO DE CALIFORNIA, PRODUCEN CÁNCER, DEFECTOS DE NACIMIENTO U OTROS DAÑOS REPRODUCTIVOS. LÁVESE LAS MANOS DESPUÉS DE SU USO.**

ADVERTENCIA: PARA REDUCIR EL RIESGO DE INCENDIO, CHOQUE ELÉCTRICO O LESIONES:

- No deje solo el aparato cuando esté conectado. Desconéctelo de la toma de corriente cuando no lo use y antes de darle servicio.
- No lo utilice en exteriores o en superficies mojadas. Puede ocurrir un choque eléctrico.
- No permita que se use como juguete. Ponga mucha atención cuando lo use un niño o cerca de niños.
- Úselo solamente como se indica en este manual. Use solamente los accesorios recomendados por el fabricante.
- Examine de manera regular el cordón eléctrico en busca de daño, como grietas o envejecimiento. Si existe daño, reemplace el cordón eléctrico antes de volverlo a usar; reemplácelo únicamente con el tipo especificado en las instrucciones.
- No la jale o transporte del cordón, no use el cordón como manija, aplaste el cordón con una puerta o ojal del cordón alrededor de esquinas o partes filosas. No pase el aparato encima del cordón. Mantenga lejos el cordón de superficies calientes.
- No desconecte el aparato jadeando el cordón. Para desconectarlo, sujete la clavija, no el cordón.
- No maneje la clavija o el aparato con las manos mojadas.
- No ponga ningún objeto en la apertura. No use el aparato con la apertura bloqueada; mantenga lo libre de polvo, pelo, pelusa o cualquier cosa que pueda reducir el flujo de aire.
- Mantenga el pelo, ropa suelta, los dedos y cualquier parte del cuerpo lejos de las aperturas y partes móviles.
- No recoja nada que esté quemándose o emitiendo humo, como cigarrillos, cerillos o cenizas calientes.
- No la use si la bolsa para el polvo o los filtros no están puestos.
- Tenga especial cuidado cuando limpie escaleras.
- Apague que todos los controles antes de desconectarla.
- No la use para recoger líquidos inflamables o combustibles tales como gasolina, ta poco la use en áreas donde éstos estén presentes.
- No use ningún cordón de extensión con esta aspiradora.
- Examine de manera regular el cordón eléctrico en busca de daño, como grietas o envejecimiento. Si existe daño, reemplace el cordón eléctrico antes de volverlo a usar; reemplácelo únicamente con el tipo especificado en las instrucciones.

- Siga las instrucciones de la etiqueta y las marcas que se encuentran en su aspiradora.
- **PRECAUCIÓN:** Este aparato no es adecuado para aspirar polvos peligrosos.
- Si el cordón eléctrico está dañado, debe ser reemplazado por el fabricante o sus representantes de servicio, o una persona igualmente calificada para evitar riesgos.
- **PRECAUCIÓN:** Este aparato es para usarse en seco solamente y no debe usarse o guardarse en exteriores en lugares mojados.
- **ADVERTENCIA:** utilice únicamente los cepillos incluidos con el aparato o aquellos especificados en las instrucciones. Usar otro tipo de cepillos puede afectar la seguridad.
- El aparato debe desconectarse de la toma de corriente durante la limpieza o el mantenimiento y al reemplazar las partes o modificar el aparato para otra función.
- Este aparato es adecuado para usos comerciales, por ejemplo, hoteles, escuelas, hospitales, fábricas, tiendas, oficinas y negocios de alquiler.
- No permita que los cepillos giratorios se pongan en contacto con el cordón eléctrico.
- Utilice únicamente la toma de corriente del aparato para los usos especificados en las instrucciones.
- El nivel de potencia del sonido es de 95.2dBa.
- Saque la clavija de la toma de corriente antes de conectar o desconectar la manguera.
- Puede causarle daño al motor y lesiones al usuario si no usa el voltaje apropiado.
- Conéctela solamente a una toma de corriente conectada a tierra.

GUARDE ESTAS INSTRUCCIONES

ADVERTENCIA:

Puede ocurrir electrocución si se usa en exteriores o en superficies mojadas.

FELICITACIONES

Usted es ahora el orgulloso propietario de una aspiradora vertical Royal®. Confiamos en que su nueva adquisición le ofrecerá muchos años de satisfacción.

Nuestra compañía diseñó y desarrolló este producto teniéndolo a usted en mente.

Estamos muy orgullosos de nuestros productos y esperamos que usted esté igualmente satisfecho con su calidad y rendimiento.

**Gracias por su apoyo a los productos Royal®.
Visite nuestro sitio Web en www.royalvacuums.com**

ÍNDICE

Instrucciones de seguridad	Página E2, E3
Características	Página E5
Cómo ensamblar	Página E6
Cómo colocar la banda	Página E6
Cómo funciona	Página E7
Bolsa de papel: retiro y reemplazo	Página E8
Banda o cepillo: retiro y reemplazo	Página E8
Mantenimiento general	Página E9
Accesorios/Opciones	Página E9
Juego de opciones	Página E10

GARANTÍA

Al consumidor Royal Appliance Mfg. Co. le garantiza que esta aspiradora no tiene defectos ni de material ni de mano de obra. El período de garantía es DE POR VIDA en el alojamiento (del motor, el ventilador y la boquilla) y un número limitado de años (indicado en la caja original) en todos los otros componentes, dependiendo del modelo comprado. La garantía comienza en la fecha de compra original y con el recibo de su tarjeta de garantía.

En caso que la aspiradora muestre algún defecto dentro del período de garantía, proporcionaremos el servicio completo (partes y mano de obra) de manera gratuita.

1. En la tienda donde se compró el aparato si dicha tienda es un DISTRIBUIDOR AUTORIZADO y ESTACIÓN DE GARANTÍA. En el caso de un cargo en la residencia del comprador a 50 millas o más de su residencia en el momento de la compra de un DISTRIBUIDOR AUTORIZADO, dicho servicio será proporcionado por la estación de garantía más cercana.

Esta garantía no cubre lo siguiente:

1. Partes que normalmente requieren reemplazarse como bandas planas, bolsas, cepillos y focos.
2. Fallo, pérdida o deterioro a causa del desgaste natural por el uso o un mal uso o una reparación no autorizada.
3. Aparatos que se usen para fines que no sean los domésticos, familiares o personales normales. El uso para fines comerciales está garantizado por dos años.
4. Costos de transporte hacia y desde el sitio de reparación, los cuales serán pagados en su totalidad por el propietario.

Esta garantía le confiere derechos legales específicos y podría tener también otros derechos, los que varían de estado a estado.

IMPORTANTE: USE SOLAMENTE PARTES DE REPUESTO GENUINAS ROYAL®.

CARACTERÍSTICAS

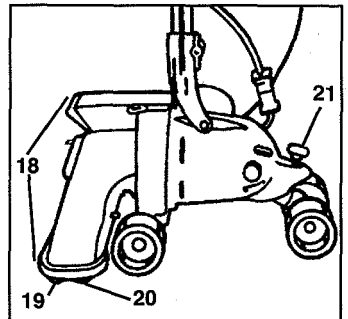
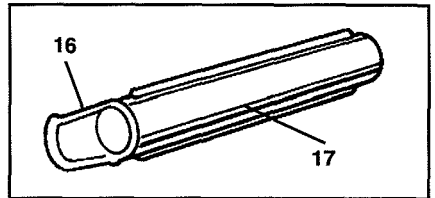
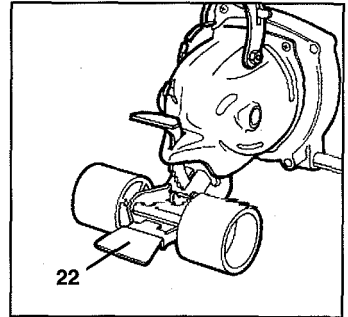
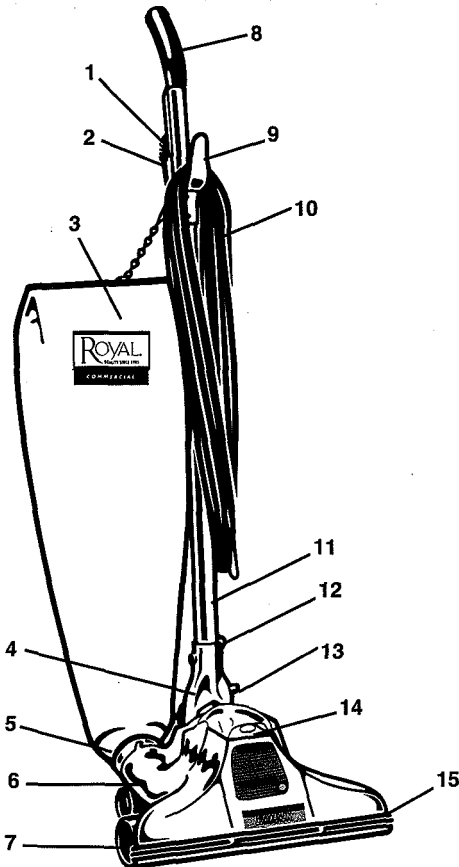

1. Interruptor de Palanca Manual - convenientemente ubicado para un control rápido.
2. Abertura del Gancho Superior del Cordón
3. *Ensamblaje Especial de la Bolsa - La bolsa exterior resiste el desgaste y tiene una cremallera de metal en toda su extensión para acceder fácilmente a la bolsa de filtro de papel "Desechable" que se cambia por arriba, O a la bolsa de algodón que se vacía sacudiendo, a la que también se accede por la parte superior.
4. Horquilla del Mango
5. Empalme de la Bolsa
6. Empalme de Descarga
7. *Disposición de las Ruedas
8. Asa de Confort de Vinilo Fuerte - curvada para que se acomode en su mano con comodidad.
9. *Ganchos Metálicos Fuertes del Cordón
10. Cordón Eléctrico - permite una limpieza de amplio espectro.
11. Asa Ajustable - hecha de acero tubular enchapado en cromo. Centrada en el alojamiento del motor para máxima maniobrabilidad y equilibrio.
12. Tuerca de mariposa
13. Seguro del Asa - fija el asa en 3 posiciones.
14. *Luz Frontal - alojamiento articulado con tope protector de vinilo y exclusiva cámara desinfectante, desodorante, antipollera O luz frontal estándar y brillante como se muestra.
15. Tope de la Boquilla de Vinilo Envolvente- protege paredes y muebles.
16. Reborde de la Herramienta para Levantar la Banda
17. Base de la Herramienta para Levantar la Banda
18. Alojamiento del Motor, Ventilador y Boquilla de Aluminio Fundido
19. Cepillo Helicoidal Doble, Barra Batidora o Cepillo Giratorio Ajustable
20. Cubierta de la Boquilla para Alfombra de Metal
21. *Perilla de Ajuste "Rite-Hite" - le permite ajustar la boquilla a la altura correcta para dejar la alfombra afelpada.
22. *Ajuste de Altura de Cinco Posiciones - le permite ajustar la boquilla a cinco alturas diferentes de alfombra con el pie.

*El tipo de característica puede variar según el modelo.

CONOZCA SU NUEVA ASPIRADORA

Su nueva aspiradora tiene muchas características especiales. Todas fueron diseñadas para poder limpiar sin esfuerzo porque la succión sola no hace que una aspiradora limpie. Para lograr potencia de limpieza tiene que haber "movimiento de aire". Es por ello que la boquilla tiene aberturas de ventilación amplias y profundas a ambos extremos. Estas aberturas permiten que el aire circule en todo momento entre la boquilla y la alfombra; dando como resultado nuestra limpieza especial de autopropulsión Cushionaire. Su nueva aspiradora también tiene exclusivas paletas del ventilador curvadas que producen mayor volumen de aire por minuto a menor velocidad del motor al compararla con las paletas derechas. Esto significa mayor eficiencia en la limpieza de alfombras y menor consumo de electricidad, por lo cual usted ahorra tiempo y dinero.

CÓMO ENSAMBLAR

NOTA: No conecte la aspiradora a una toma de corriente hasta que no esté ensamblada.

Ensamble el Asa (Diagrama 1)

1. Desplace juntas las secciones superior e inferior del asa, alineando los orificios cuadrados o redondos en ambas secciones del asa.
2. Del paquete con información obtenga el perno acodado cuadrado con cabeza curvada, la arandela curvada y la tuerca de 7/16 pulg.
3. Pase el perno acodado cuadrado con cabeza curvada por el orificio alineado cuadrado hasta que la cabeza curvada esté nivelada con el asa.

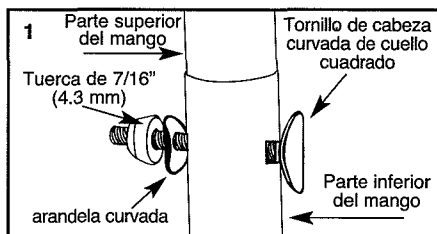

ADVERTENCIA: NO FUERCE EL PERNO DEL ASA. PUEDE DAÑAR EL CORDÓN LO CUAL PUEDE CAUSAR UN CHOQUE ELÉCTRICO.

4. Coloque la arandela curvada sobre el extremo roscado del perno y ajuste la tuerca de 7/16 pulg. con la herramienta apropiada (herramienta no incluida).

Todos los modelos excepto los que están debajo: Retire la tuerca de mariposa y el perno de la horquilla por completo. Inserte el asa y el cordón eléctrico en la horquilla y ajústelos.

Modelos con cable flexible de conexión: Afloje la tuerca de mariposa grande en la horquilla del mango ubicada en la unidad del motor. Inserte el mango en la horquilla y ajuste la tuerca de mariposa grande.

5. Conecte los cordones en la parte inferior del asa y en la unidad del motor. Enrolle el cordón eléctrico extra largo en los ganchos del cordón cuando no se esté usando la aspiradora. El cordón eléctrico está unido de forma permanente a la parte superior del asa y un enchufe conector corto se encuentra en el otro extremo.

Verifique que la banda esté en su lugar.

Si no lo está, siga estos pasos fáciles:

PARA COLOCAR LA BANDA

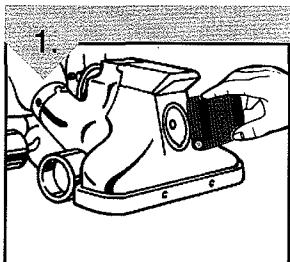

Con un destornillador haga palanca en la cubierta de la banda en la parte frontal de la aspiradora para retirar o girar la cubierta de la boquilla de goma gris* (Diagrama 1).

*La característica puede variar según el modelo.

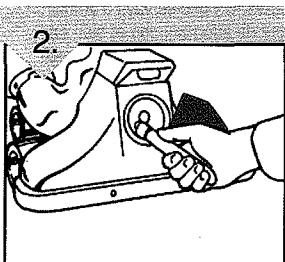

Usando la herramienta como palanca deslice la banda en el eje del motor hasta que la base de la herramienta para levantar la banda se encuentre con el eje. Con suavidad gire la herramienta hacia la derecha (sentido horario) para asegurarse que la banda esté colocada correctamente. Retire la herramienta.

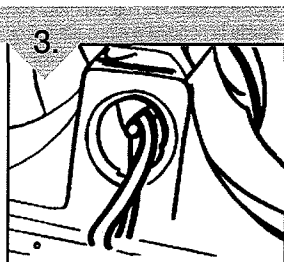

La parte delantera de la banda se encontrará a su derecha cuando se instale correctamente (Diagrama 3). Encaje la cubierta de la banda o gire la cubierta de la boquilla de goma gris sobre la abertura de la banda.

PARA COLOCAR LA BOLSA

Coloque el empalme de la bolsa en la salida de descarga de la aspiradora. Una vez colocado gírelo a la derecha para asegurarlo. Coloque la parte superior de la bolsa fijando el gancho de la cadena de la bolsa en la abertura del gancho superior del cordón.

CÓMO FUNCIONA

¡SU NUEVA ASPIRADORA ESTÁ LISTA PARA USARSE!

CONECTE LA ASPIRADORA

Conecte el cordón eléctrico en la toma de corriente que más le convenga. Asegúrese que el voltaje indicado en la placa con el número de serie de su aspiradora sea el mismo que el de su fuente de alimentación.

AJUSTE LA ALTURA DE LA BOQUILLA

Ajustes de Altura Infinitos: Le permiten limpiar todo tipo de alfombra. Su nueva aspiradora se deslizará fácilmente sobre sus alfombras y tapetes dándoles "volumen" a medida que aspira.

Para ajustar la boquilla en los modelos con "Perilla de Ajuste"*:

1. Gire la perilla "Rite-Hite" (ubicada sobre las ruedas traseras) en sentido antihorario para levantar la boquilla de la alfombra.
2. Encienda la aspiradora. Use el interruptor manual localizado en el asa para su conveniencia. Muévalo hacia abajo para hacerla funcionar y para arriba para detenerla.
3. Gire gradualmente la perilla "Rite-Hite" en sentido horario para acercar la boquilla a la alfombra.

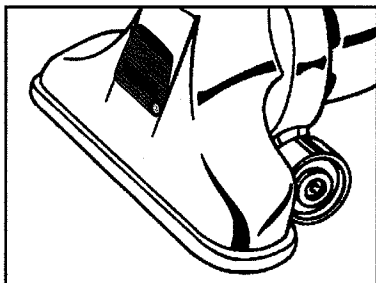

AJUSTES DE ALTURA DE CINCO POSICIONES*



Ajuste la selección de alfombra para la superficie que se vaya a limpiar. Ajuste la boquilla a cinco alturas diferentes de alfombra con el pie. Las ilustraciones muestran el ajuste de altura en su posición más baja (Diagrama 1) y más alta (Diagrama 2). El ajuste debe ser suficientemente bajo para una limpieza efectiva, pero también suficientemente alto para que la aspiradora no sea difícil de empujar.

NOTA: Si es difícil empujar la aspiradora, ajuste a una altura mayor de alfombra.

LIBERACIÓN DEL CORDÓN ELÉCTRICO

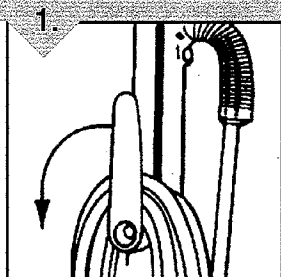

En los modelos que vienen con liberación rápida del cordón (Diagrama 3), simplemente empuje el gancho de liberación rápida del cordón hacia adelante o atrás hasta que esté al revés. El cordón eléctrico saldrá con facilidad. Regrese el gancho de liberación rápida del cordón a su posición vertical para que esté listo para guardar el cordón eléctrico cuando usted termine de limpiar.

INCLINACIÓN DE LA BOQUILLA

Para limpiar tapetes y alfombras con flecos, empuje el asa hacia abajo para que quede más abajo de la posición normal de funcionamiento y así levantar la boquilla (de esta manera no se engancharán los flecos o tiras). Los tapetes con flecos deben limpiarse aspirando desde el centro hacia y sobre los flecos, inclinando la boquilla hacia arriba y sobre los bordes de la alfombra.

PARA BAJAR EL ASA

Para limpiar escaleras alfombradas y debajo de muebles bajos y camas, comience con el asa inclinada hacia atrás. Luego levante con el pie la palanca del seguro del asa (ubicada donde el asa se une con el alojamiento del motor) y baje el asa hasta el piso. Para escaleras, oprima la palanca del seguro del asa para que la aspiradora pueda mantenerse en posición horizontal. Para levantar el asa, suelte la palanca del seguro del asa.

*La característica puede variar según el modelo.

BOLSA DE PAPEL: QUITAR Y REEMPLAZAR

NOTA: *Desconecte la aspiradora de la toma de corriente antes de realizar cualquier trabajo de mantenimiento.*

BOLSAS DE PAPEL "TIPO B"

1. Tire del conector de cartón de la bolsa de papel fuera del tubo de acceso superior y deseche la bolsa de papel usada.
2. Coloque la bolsa de papel nueva en la de tela. Mantenga el conector de cartón de cara al tubo de acceso superior.
3. Haga llegar la bolsa de papel en la de tela tan abajo como sea posible.
4. Empuje el conector de cartón sobre la abertura del tubo de acceso superior tanto como sea posible.
5. Cierre la bolsa exterior.

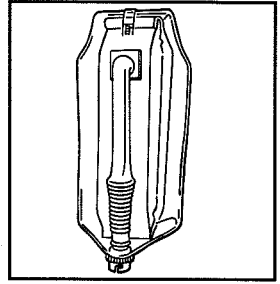

Si su aspiradora tiene la bolsa de tela de abertura grande que se vacía sacudiendo, siga estas instrucciones cuando el polvo llegue al punto medio de llenado:

1. Desenganche la bolsa desde arriba y retírela de la aspiradora girando el empalme de entrada en sentido antihorario.
2. Dé vuelta la bolsa y sacúdala con fuerza hasta que el polvo quede en el extremo de la abrazadera de la bolsa.
3. Deslice hacia afuera la abrazadera de la bolsa y vacíe el polvo sobre papeles que estén en el piso o en un recipiente de basura apropiado.

NOTA: *Independientemente del tipo de bolsa, vacíela con frecuencia para una mayor eficiencia en la limpieza y mayor duración de la aspiradora.*

BANDA O CEPILLO: RETIRO Y REEMPLAZO

ADVERTENCIA: PARA REDUCIR EL RIESGO DE LESIONES PERSONALES, DESCONECTE ANTES DE DAR SERVICIO

1. Con un destornillador haga palanca en la cubierta de la banda* o gire la cubierta de la boquilla de goma gris* en la parte delantera de la boquilla.
2. Levante la banda del eje del motor con la herramienta para levantar la banda (invierta las instrucciones que se siguieron para fijar la banda en la página 6).
3. Retire la cubierta de metal en la base de la boquilla. Quite la banda y el cepillo.
4. Para ajustar la altura del cepillo giratorio o para cambiarlo, tire del cepillo para sacarlo de la boquilla. Deslice la banda sobre el cepillo giratorio antes de ponerlo en su nueva posición. Alinee la flecha en el cepillo giratorio con la dirección de la flecha en la cubierta de la boquilla como se muestra en el Diagrama 1.
5. La banda luego se coloca sobre el eje del motor tal como se describe en "Para Colocar la Banda" en la página 6. Colóquela de manera que el lado derecho de la misma esté más cerca suyo. Si la banda se sale cuando enciende el aparato, quiere decir que está puesta "al revés". Invierta la banda, gírela y colóquela en el eje del motor. Vuelva a colocar la placa rotulada redonda de la boquilla* o la cubierta de la boquilla de goma gris*.

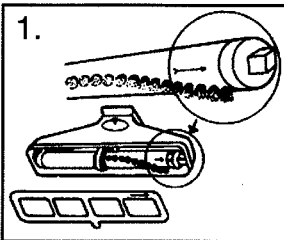

Para TODOS los cepillos giratorios, las flechas del cepillo y de la cubierta de la boquilla deben coincidir (Diagrama 1).

PRECAUCIÓN: *Nunca coloque dedos, herramientas, etc. en el área de la banda o la boquilla cuando la unidad está funcionando. La placa rotulada de la boquilla* o la cubierta de la boquilla de goma gris* deben estar instaladas de manera segura cuando esté operando la unidad sin accesorios.*

**La característica puede variar según el modelo.*

MANTENIMIENTO GENERAL

REEMPLAZO DEL FOCO DE LUZ: Empuje el foco hacia adentro y gírelo en sentido antihorario para retirarlo. Coloque el foco nuevo haciendo presión hacia adentro y girándolo en sentido horario hasta asegurarlo en su sitio.

USO DE LA UNIDAD DESODORANTE: Si su aspiradora cuenta con una unidad desodorante, antipolilla, debajo de la luz frontal, utilice los cristales desinfectantes para eliminar el olor a humedad o repeler polillas siguiendo las instrucciones del recipiente.

CERDAS DEL CEPILLO: Enjuáguelas en agua jabonosa, luego en agua limpia. Déjelas que se sequen bien antes de usar. Las cerdas del cepillo para polvo redondo, las del cepillo para piso de 10 pulg. y el accesorio de la boquilla de 6 pulg. se quitan para lavar.

USO DE LA ASPIRADORA PARA SOPLAR: Algunas veces simplemente un chorro de aire poderoso es suficiente para realizar la limpieza requerida. Puede soplar para limpiar estanterías abiertas, estéreos, la parte interior del piano, o los serpentines del refrigerador o congelador. Cuando sople sepa hacia dónde está soplando el polvo. Nuestra sugerencia es que siempre sople el polvo hacia una toalla húmeda para que lo atrape y no lo deje esparcirse por el aire y así evitar que se deposite en otro mueble. Cuando termine simplemente ponga la toalla con polvo en la lavadora.

PARA SOPLAR: Desconecte la aspiradora. Retire el empalme de la bolsa de tela exterior de la salida de descarga. Fije el extremo de metal de la manguera en su sitio. Inserte el accesorio para hendiduras en el extremo opuesto de la manguera. Conecte la aspiradora. Coloque la toalla húmeda detrás del objeto que se va a limpiar y dirija el aire de manera que sople el polvo contra la toalla. Cuando termine apague y desconecte la aspiradora y luego quite la manguera. Gire y asegure la bolsa de tela en su posición habitual de limpieza.

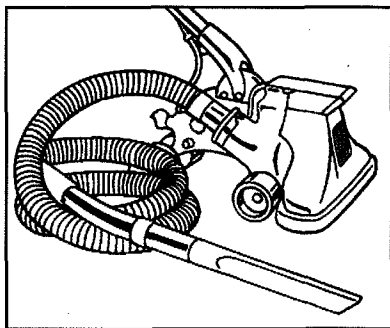

ACCESORIOS/OPCIONES

ACCESORIOS/OPCIONES (disponibles a través de distribuidores autorizados)

LA LIMPIEZA POR ENCIMA DEL NIVEL DEL PISO ES FÁCIL:

1. Desconecte la aspiradora de la toma de corriente, retire la cubierta de la banda* o gire la cubierta de la boquilla de goma gris* y desenganche la banda.
2. Fije el adaptador del conector de manguera deslizando el resorte en la ranura de la boquilla. Quedará fijo en su sitio sin girarlo.
3. Gire y asegure el extremo de la manguera en el adaptador. Agregue ya sea las lanzas de extensión o el accesorio de limpieza que planea utilizar. Enchufe la aspiradora, mueva el interruptor y está lista para comenzar.

*La característica puede variar según el modelo.

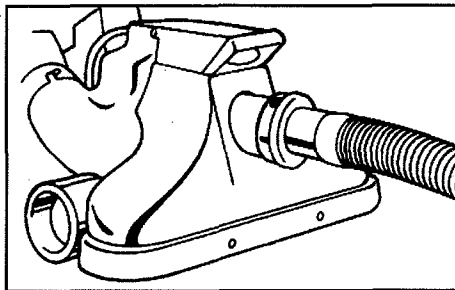

USO DE LA ALMOHADILLA DE FIELTRO PARA LUSTRADO:

Este útil accesorio hace liviano el trabajo de limpiar y lustrar los pisos de madera, linóleo y otras superficies duras. La almohadilla que está hecha de una composición especial de fieltro, afloja el polvo y la película de la superficie sin rayar el piso.

Cuando quiere usar la almohadilla de fieltro para lustrado, cámbiela por la cubierta de la boquilla para alfombra. Ajuste la almohadilla a la superficie de piso dura como haría para una alfombra hasta que el botón salte hacia ADEENTRO. En este punto las ruedas frontales de la aspiradora estarán "flotando" ligeramente para que la almohadilla haga contacto completo con el suelo.

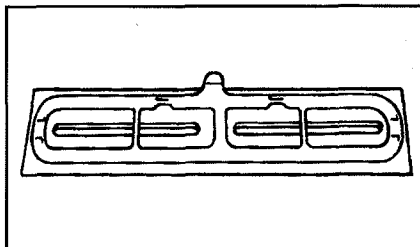

JUEGOS DE ACCESORIOS

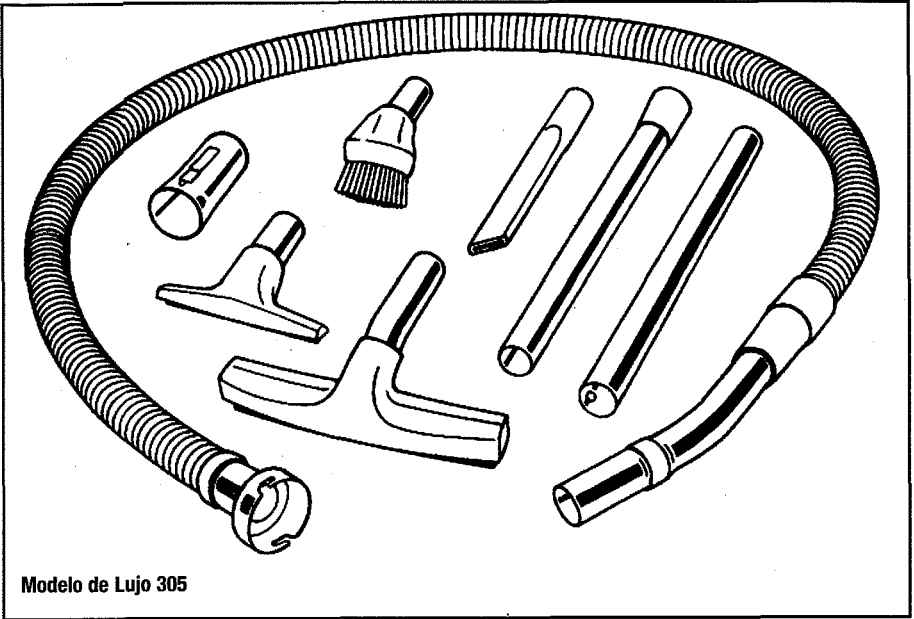

Modelo de Lujo 305

1. **Lanzas de Extensión** - Lanzas de plástico o acero ligero que extienden el alcance de la aspiradora y le brindan un control firme cuando limpia lugares altos y bajos.
2. **Manguera Flexible Twist-O-Flex de 7 pies** - Vinilo durable, flexible y liviano para un servicio pesado y duradero.
3. **Cepillo para Piso y Pared** - Cepillo de 10 pulg. con cerdas suaves para limpiar paredes empapeladas o pintadas y también techos y pisos de concreto sin pintar, madera descubierta o linóleo.
4. **Cepillo para Polvo Redondo** - Cerdas suaves y largas para limpiar cortinas, pantallas, portarretratos, estanterías, cortinas plegables y ropa.

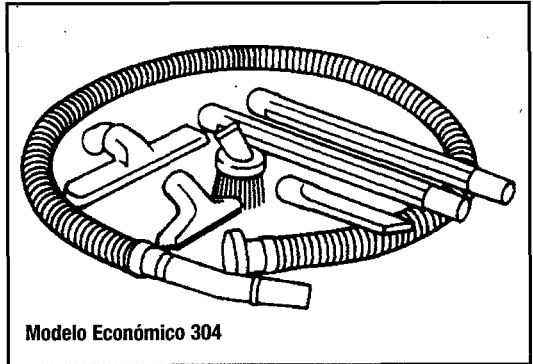

Modelo Económico 304

5. **Boquilla para Tapicería** - Accesorio de 6 pulg. con placa inferior acanalada que levanta el polvo arraigado en los muebles, cortinas, escaleras, ropa de cama, tapizados de automóviles y ropa en general.
6. **Accesorio para Hendiduras** - Boquilla angosta para lugares difíciles de llegar tales como hendiduras profundas en los muebles, detrás de refrigeradores y cocinas, esquinas de zócalos, cajones de aparadores y mucho más.
7. **Adaptador del Conector de Manguera** - Unión entre la aspiradora y la manguera de accesorio.

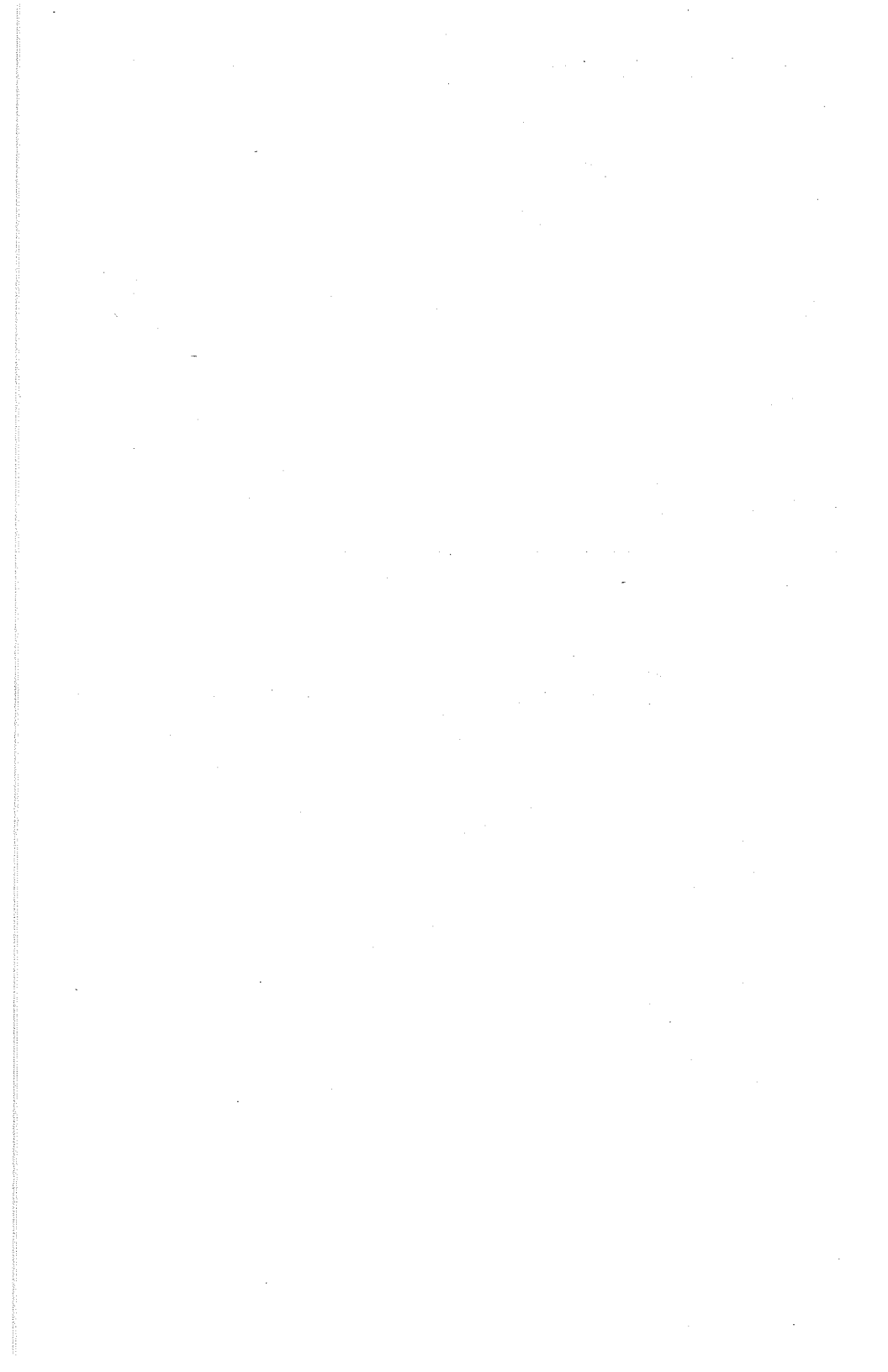

ROYAL

APPLIANCE MFG. CO.

MANUEL DU PROPRIÉTAIRE
Notice d'utilisation et d'entretien

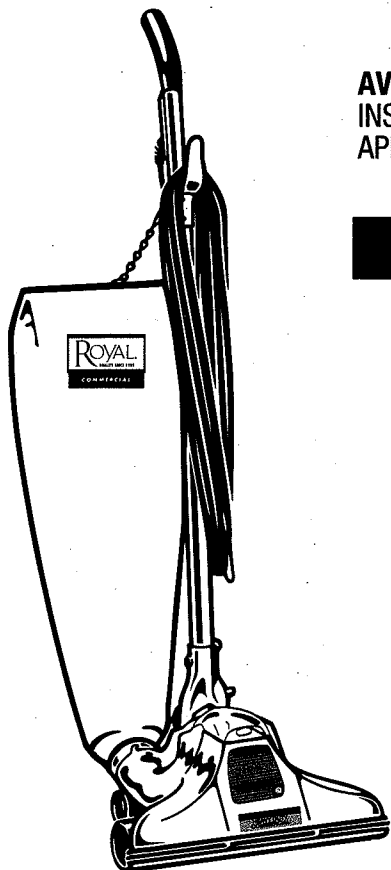

AVERTISSEMENT : LISEZ TOUTES LES INSTRUCTIONS AVANT D'UTILISER CET APPAREIL.

COMMERCIAL

- Veuillez lire attentivement ces instructions avant d'utiliser votre aspirateur.

www.royalvacuums.com

⚠ AVERTISSEMENT:

L'assemblage de l'appareil comprend des petites pièces. Ces dernières présentent un danger d'étouffement.

Consignez les renseignements ci-dessous pour pouvoir les consulter rapidement.

N° de modèle : _____

Code de fabrication : _____

(Le code de fabrication se trouve sur la partie inférieure arrière de l'aspirateur)

2004 Tous droits réservés # 1-113845-000
2/05

1PAIB/B49

CET APPAREIL A ÉTÉ CONÇU EXCLUSIVEMENT POUR UN USAGE COMMERCIAL.

INSTRUCTIONS DE SÉCURITÉ IMPORTANTES

Lorsque vous utilisez un appareil ménager, vous devez toujours suivre certaines précautions de sécurité, dont les suivantes :

- **LISEZ TOUTES LES INSTRUCTIONS AVANT D'UTILISER CET APPAREIL.**
- **RESPECTEZ TOUJOURS À LA LETTRE CES INSTRUCTIONS DE SÉCURITÉ.**
- **AVERTISSEMENT : LES CORDONS, FILS ÉLECTRIQUES ET/OU CÂBLE FOURNIS AVEC CE PRODUIT CONTIENNENT DES PRODUITS CHIMIQUES Y COMPRIS DU PLOMB OU DES COMPOSÉS DU PLOMB CONNU PAR L'ÉTAT DE LA CALIFORNIE POUR SON EFFET CANCÉRIGÈNE, POUVANT ENTRAÎNER DES MALFORMATIONS CONGÉNITALES ET ENDOMMAGER LES ORGANES DE REPRODUCTION. LAVEZ-VOUS LES MAINS APRÈS TOUTE UTILISATION.**

AVERTISSEMENT : POUR EMPÊCHER LES CHOCS ÉLECTRIQUES OU LES BLESSURES :

- Ne laissez jamais l'appareil sans surveillance quand il est branché. Débranchez-le quand il n'est pas utilisé ainsi qu'avant de procéder à son entretien.
- N'utilisez pas l'appareil à l'extérieur ou sur des surfaces mouillées. Vous pourriez vous électrocuter.
- Ne laissez pas les enfants jouer avec l'appareil. Exercez une surveillance étroite quand l'appareil est utilisé par les enfants ou à proximité de ceux-ci.
- Utilisez l'appareil en respectant à la lettre les consignes de ce manuel. Utilisez seulement les accessoires recommandés par le fabricant.
- Assurez-vous régulièrement que le cordon d'alimentation n'est pas endommagé, qu'il ne présente ni fissure ni signe d'usure. S'il est endommagé, remplacez-le, avant de continuer à utiliser l'appareil, par un cordon du type spécifié dans les instructions.
- Ne tirez pas l'appareil par son cordon, ne vous servez pas du cordon comme poignée, ne fermez pas de portes sur le cordon et ne tirez pas le cordon sur des coins ou des bords tranchants. Évitez de passer sur le cordon d'alimentation avec l'appareil. Gardez le cordon à l'écart des surfaces chauffées.
- Ne débranchez pas l'appareil en tirant sur le cordon. Pour le débrancher, tirez sur la fiche et non sur le cordon.
- Ne manipulez pas la fiche ou l'aspirateur avec les mains mouillées.
- N'insérez pas d'objets dans les ouvertures. Évitez d'utiliser l'appareil si les ouvertures sont obstruées; gardez les ouvertures exemptes de poussière, de peluches, de cheveux et de tout ce qui pourrait réduire le débit d'air.
- Gardez vos cheveux, tout vêtement ample, vos doigts et toute partie du corps loin des ouvertures et des pièces en mouvement.
- Évitez d'aspirer tout ce qui brûle ou fume, comme les cigarettes, les allumettes et les cendres chaudes.
- Ne pas utiliser l'aspirateur sans sac poussière et/ou filtres en place.

- Mettre tous les contrôles à la position arrêt (OFF) avant de débrancher l'aspirateur.
- User de prudence en travaillant dans les escaliers.
- Ne pas utiliser pour ramasser de substances inflammables ou combustibles, telles que l'essence, et ne pas utiliser dans les endroits où ces matières peuvent être présentes.
- Ne pas utiliser de rallonge avec cet aspirateur.
- Examinez votre aspirateur et utilisez-le conformément aux marques et aux instructions spécifiées sur l'étiquette.
- Rangez l'appareil à l'intérieur. Rangez l'appareil après son utilisation pour ne pas trébucher dessus.
- ATTENTION : Cet appareil n'est pas conçu pour aspirer des poussières dangereuses.
- Si le cordon d'alimentation est endommagé, il doit être remplacé par le fabricant, l'un de ses prestataires de services ou une personne qualifiée afin d'éviter tout danger.
- ATTENTION : Cet appareil est conçu uniquement pour des surfaces sèches et ne doit pas être utilisé ou entreposé à l'extérieur dans des conditions humides.
- AVERTISSEMENT : Utilisez uniquement les brosses fournies avec l'appareil ou les brosses spécifiées dans les instructions. L'utilisation d'autres brosses peut nuire à la sécurité d'utilisation.
- L'appareil doit être débranché pendant son nettoyage, son entretien, le remplacement de pièces ou lorsqu'il est transformé pour un usage différent.
- Cet appareil est conçu pour un usage commercial, par exemple dans des hôtels, écoles, hôpitaux, usines, magasins, bureaux et entreprises de location.
- Veillez à ce que les brosses rotatives ne touchent pas le cordon d'alimentation.
- Utilisez uniquement la prise de l'appareil pour les utilisations spécifiées dans les instructions.
- Le niveau de puissance acoustique est de 95,2 dBa.
- Enlevez la fiche de la prise avant de connecter ou d'enlever le tuyau.
- L'usage d'une tension incorrecte peut entraîner des dommages au moteur et des blessures éventuelles à l'utilisateur.
- Brancher à une prise de courant avec contact de mise à la terre seulement.

VEUILLEZ CONSERVER CES INSTRUCTIONS

AVERTISSEMENT :

Risque de chocs électriques lorsqu'utilisé à l'extérieur ou sur des surfaces humides.

FÉLICITATIONS !

Vous êtes désormais l'heureux propriétaire d'un aspirateur vertical Royal®. Nous sommes persuadés que cet appareil vous satisfera pendant plusieurs années.

Nous avons conçu ce produit pour vous faciliter la vie.

Nous sommes très fiers de nos produits et nous espérons que vous serez aussi satisfait que nous de leur qualité et de leur performance.

**Merci d'utiliser les produits Royal®.
Visitez notre site Web à www.royalvacuums.com.**

TABLE DES MATIÈRES

Consignes de sécurité	Page 2, 3
Caractéristiques	Page 5
Assemblage	Page 6
Fixation de la courroie	Page 6
Fonctionnement	Page 7
Sac en papier : Enlèvement et remplacement	Page 8
Courroie ou brosse : Enlèvement et remplacement	Page 8
Entretien Général	Page 9
Accessoires/Options	Page 9
Kit d'accessoires	Page 10

GARANTIE

Royal Appliance Mfg. Co. garantit au consommateur que cet aspirateur est exempt de tout vice de matériau ou de fabrication Le corps de l'appareil (suceur, boîtiers du ventilateur et du moteur) est garanti À VIE alors que toutes les autres pièces sont garanties pendant un nombre d'années limité (consultez l'emballage d'origine), en fonction du modèle acheté. La couverture de la garantie débute le jour de l'achat d'origine et de la réception de votre carte de garantie.

Si l'aspirateur tombe en panne pendant la période couverte par la garantie, nous réparerons ou remplacerons gratuitement toute pièce défectueuse :

1. Au magasin où l'appareil a été acheté, si ce magasin est un **REVENDEUR AGRÉÉ** et **PREND EN CHARGE LES RÉPARATIONS SOUS GARANTIE**. Si l'acheteur déménage à plus de 75 km du domicile qu'il occupait à la date de l'achat de l'appareil auprès d'un **REVENDEUR AGRÉÉ**, les réparations gratuites ne seront effectuées que par le magasin prenant en charge les réparations sous garantie le plus proche.

La garantie ne couvre pas :

1. Les pièces devant être changées régulièrement telles que les courroies plates, les sacs, les brosses et les ampoules.
2. Les pannes, la perte ou la détérioration de pièces découlant d'un usage normal ou d'une mauvaise utilisation de l'appareil ou bien de sa réparation non autorisée.
3. Les appareils utilisés autrement que de manière personnelle, familiale ou domestique normale. Les utilisations commerciales sont garanties pendant deux an.
4. Les coûts de transport aller-retour à partir de l'endroit où sont effectuées les réparations doivent être défrayés par le propriétaire de l'appareil.

Cette garantie vous offre des droits spécifiques mais il se peut que vous ayez d'autres droits (Ces derniers varient d'état à état au sein des États-Unis).

IMPORTANT : N'UTILISEZ QUE LES PIÈCES DE RECHANGE ROYAL® AUTHENTIQUES.

CARACTÉRISTIQUES

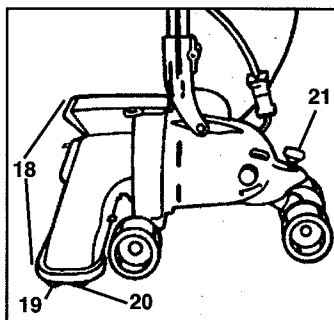
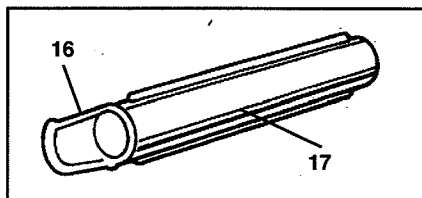
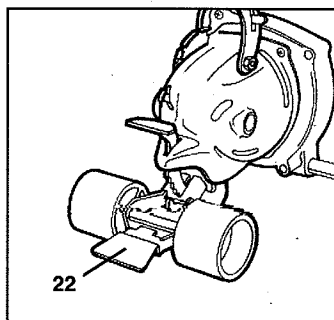
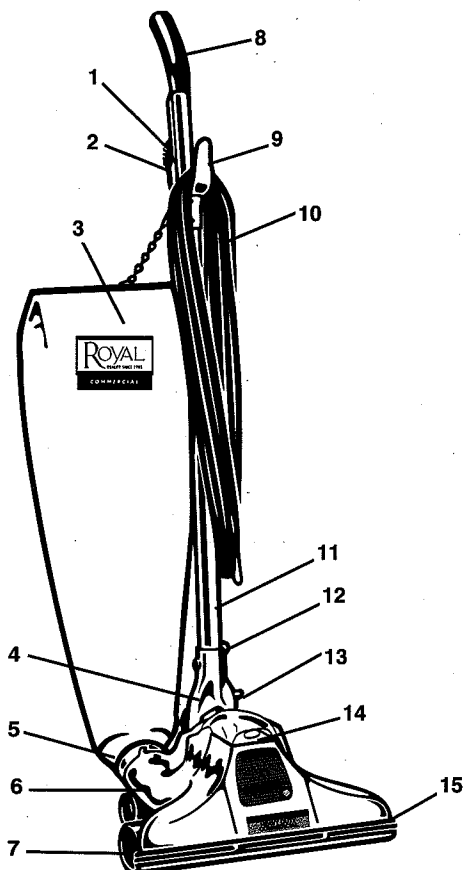

1. **Interrupteur manuel basculant** - facilement accessible pour une mise en marche ou un arrêt rapide de l'appareil.
2. **Ciliet du crochet du cordon supérieur**
3. ***Sac spécial** - Le sac externe résiste à l'usure et possède une fermeture éclair en métal sur toute sa longueur pour pouvoir accéder facilement au sac filtre en papier jetable, remplissable par le haut OU au sac vidable en coton, remplissable par le haut.
4. **Fourche de la poignée**
5. **Raccord du sac**
6. **Raccord d'évacuation**
7. ***Système de roues**
8. **Poignée confortable en vinyle très solide** - courbée afin d'être facile à agripper.
9. ***Crochets du cordon solides, en métal**
10. **Cordon d'alimentation** - permet de nettoyer une grande surface.
11. **Poignée réglable** - fabriquée en tubes d'acier plaqué chrome. Centrée sur le boîtier du moteur pour être équilibrée et pour que l'appareil puisse être manœuvré sans problème.
12. **Écrou à oreilles**
13. **Système de blocage de la poignée** - permet de maintenir solidement la poignée sur 3 positions.
14. ***Phare avant** - boîtier à charnières muni d'un dispositif de protection du pare-choc en vinyle et d'un système désinfectant, anti-mites et désodorisant OU phare avant brillant standard tel qu'illustré.
15. **Pare-chocs du suceur en vinyle enveloppant** - protège les murs et les meubles
16. **Lèvre du levier de courroie**
17. **Socle du levier de courroie**
18. **Suceur en fonte d'aluminium, boîtier de ventilateur et boîtier du moteur**
19. **Brosse pivotante réglable, vibro** - batteur ou brosse hélicoïdale double
20. **Dispositif de protection en métal du suceur de tapis**
21. ***Bouton de réglage « Rite-Hite »** - vous permet de régler le suceur à la hauteur correspondant à l'épaisseur de la moquette.
22. ***Bouton de réglage de la hauteur à cinq positions** - vous permet de régler le suceur, à l'aide de votre orteil, en fonction de cinq hauteurs de moquette différentes.

**Les caractéristiques peuvent être différentes en fonction du modèle.*

APPRENEZ À CONNAÎTRE VOTRE NOUVEL ASPIRATEUR

Votre nouvel aspirateur-balais est doté de plusieurs fonctions spéciales. Ces dernières améliorent votre nettoyage car il ne suffit pas qu'un aspirateur aspire correctement pour bien nettoyer. La puissance de nettoyage est liée au « mouvement de l'air ». C'est la raison pour laquelle le suceur est équipé de larges soupapes d'évacuation d'air situées à chacune de ses extrémités. Ces soupapes permettent à l'air de toujours circuler entre le suceur et la moquette ; une telle technologie est à la base de notre système de nettoyage automateur Cushionaire Cleaning. De plus, les pales du ventilateur de votre nouvel aspirateur-balais sont courbées, ce qui crée un volume d'air par minute plus fort à une vitesse-moteur moins importante que si les pales étaient droites. Cette technologie vous permet de nettoyer votre moquette de façon plus efficace en consommant moins d'électricité ; ce qui vous fait économiser du temps et de l'argent.

ASSEMBLAGE

REMARQUE : Ne branchez jamais votre aspirateur sur le secteur avant de l'assembler.

Assemblage de la poignée : (Diagramme 1)

1. Emboîtez les deux parties, inférieure et supérieure, de la poignée jusqu'à ce qu'elles s'enclenchent. Pour ce faire, alignez les trous carrés et ronds de chacune des deux parties de la poignée.
2. Sortez le boulon à tête courbée et à tige carrée, la rondelle courbée et l'écrou de 7/16 po de l'emballage de la documentation.
3. Insérez le boulon à tête courbée et à tige carrée dans l'orifice carré aligné, jusqu'à ce que la tête courbée soit alignée sur la poignée.

AVERTISSEMENT : NE FORCÉZ JAMAIS LE BOULON DE LA POIGNÉE. CELA POURRAIT ENTAILLER LE CORDON ET PROVOQUER UNE DÉCHARGE ÉLECTRIQUE.

4. Placez la rondelle courbée sur l'extrémité fileté du boulon et serrez l'écrou de 7/16 po à l'aide d'un outil approprié (ce dernier n'est pas fourni avec l'appareil).

Pour tous les modèles à part ceux ci-dessous : Retirez complètement l'écrou à oreilles et le boulon de la fourche. Insérez la poignée et le cordon d'alimentation dans la fourche. Serrez.

Modèles équipés d'une queue de cochon : Desserrez le grand écrou à oreilles situé sur la fourche de la poignée du moteur. Insérez la poignée dans la fourche et serrez le grand écrou à oreilles.

5. Branchez les cordons sur la partie inférieure de la poignée et sur le moteur. Faites passer le cordon d'alimentation électrique très long sur les crochets pertinents, alors que l'aspirateur est à l'arrêt. Le cordon électrique est fixé en permanence à la partie supérieure de la poignée et une courte fiche de connexion est située à l'autre extrémité.

Vérifiez si la courroie est en place.

Si ce n'est pas le cas, effectuez la procédure suivante :

FIXATION DE LA COURROIE

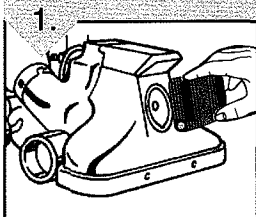

À l'aide d'un tournevis, soulevez le couvercle de la courroie de l'avant de l'aspirateur afin de retirer ou de faire pivoter le couvercle en caoutchouc gris du suceur* (Diagramme 1).

* Cette fonction varie en fonction du modèle.

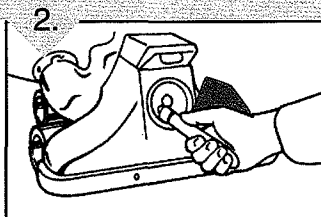

Insérez l'outil de levier de courroie dans cette dernière, en vous assurant qu'elle est passée à partir de la gauche dans la lèvre du levier (Diagramme 2). En faisant levier avec l'outil, glissez la courroie sur l'arbre du mote jusqu'à ce que le socle du levier soit en contact avec l'arbre. Faites doucement tourner le levier vers la droite (dans le sens des aiguilles d'une montre) pour vous assurer que la courroie est correctement installée. Enlevez l'outil.

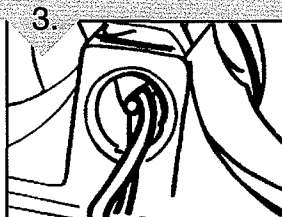

Si la courroie a été installée correctement, sa partie avant doit se trouver sur votre droite (Diagramme 3). Ouvrez le couvercle de la courroie ou faites pivoter le couvercle en caoutchouc gris du suceur jusqu'à ce qu'il se trouve sur l'orifice d'accès à la courroie.

ATTACHEZ LE SAC

Placez le raccord du sac sur la sortie d'évacuation de l'appareil. Fixez-le en le faisant glisser et tournez-le vers la droite jusqu'à ce qu'il se bloque. Fixez le dessus du sac en enclenchant le crochet de sa chaîne dans l'illet du crochet supérieur du cordon.

FONCTIONNEMENT

VOTRE NOUVEL ASPIRATEUR-BALAIS EST PRÊT À L'EMPLOI !

BRANCHEMENT DE L'ASPIRATEUR

Branchez le cordon électrique de l'appareil dans la prise la plus proche, en vérifiant que la tension inscrite sur sa plaque de série correspond à celle de la prise de courant.

RÉGLEZ LA HAUTEUR DU SUCEUR

Les réglages de hauteur Infinite : vous permettent de nettoyer n'importe quelles moquettes. Votre nouvel aspirateur glissera facilement sur vos moquettes et tapis, en les « soulevant » tout en aspirant la poussière.

Pour régler le suceur des modèles équipés d'un « bouton de réglage »* :

1. Tournez le bouton « Rite-Hite » (situé au-dessus des roues arrières) dans le sens inverse des aiguilles d'une montre afin de soulever le suceur de la moquette.
2. Allumez l'aspirateur à l'aide de l'interrupteur situé sur la poignée. Poussez l'interrupteur vers le bas pour faire démarrer l'appareil et vers le haut pour l'arrêter.
3. Abaissez le suceur jusqu'à ce qu'il entre en contact avec la moquette, en faisant lentement tourner le bouton « Rite-Hite » dans le sens des aiguilles d'une montre.

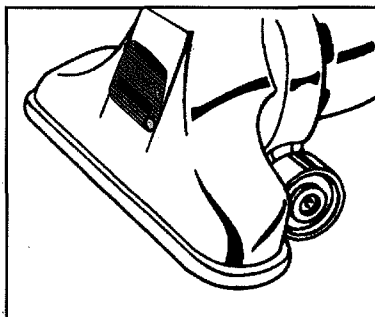

LES CINQ POSITIONS DE RÉGLAGE DE LA HAUTEUR*

DÉGAGEMENT DU CORDON

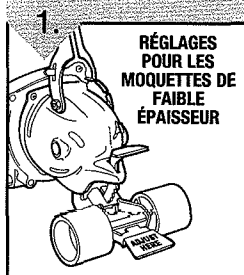

1. RÉGLAGES POUR LES MOQUETTES DE FAIBLE ÉPAISSEUR

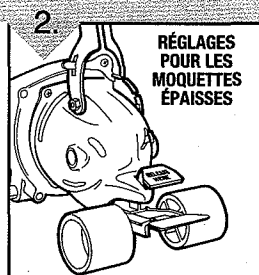

2. RÉGLAGES POUR LES MOQUETTES ÉPAISSES

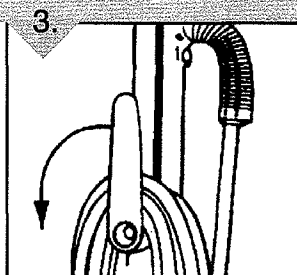

Sur les modèles équipés d'un déclencheur instantané du cordon (Diagramme 3), il vous suffit d'appuyer ou de tirer sur le clapet de ce dernier jusqu'à ce qu'il soit la tête en bas. Le cordon se dégagera facilement. Remettez le clapet du déclencheur instantané du cordon dans sa position d'origine afin qu'il puisse abriter le cordon une fois le nettoyage terminé.

Réglez le bouton de réglage de la hauteur en fonction du type de sol que vous désirez nettoyer. Vous pouvez régler la hauteur de nettoyage de votre aspirateur à l'aide de votre orteil. Les illustrations montrent le bouton de réglage de la hauteur en position la plus basse (Diagramme 1) et la plus haute (Diagramme 2). Le réglage doit être assez bas pour que votre moquette soit correctement nettoyée, mais assez haut pour que l'aspirateur soit facile à passer.

REMARQUE : S'il est difficile de pousser l'aspirateur, réglez-le à une hauteur plus élevée.

INCLINAISON DU SUCEUR

Pour pouvoir nettoyer les moquettes et tapis à franges, appuyez sur la poignée jusqu'à ce qu'elle soit plus basse que sa position de fonctionnement normale, ce qui soulève en même temps le suceur (afin que les franges ou les coutures ne soient pas aspirées). Nettoyez vos tapis en partant du centre et en vous dirigeant vers les franges, en soulevant le suceur et en le faisant passer par-dessus le bord du tapis.

ABAISSEMENT DE LA POIGNÉE

Lorsque vous désirez nettoyer les escaliers moquetés et le dessous des meubles et des lits, démarrez votre session avec la poignée en position inclinée. Soulevez ensuite, en appuyant dessus avec votre orteil, le levier de verrouillage de la poignée (situé là où la poignée entre en contact avec le boîtier du moteur) et abaissez la poignée jusqu'au sol. Pour nettoyer les escaliers, débloquez le levier de verrouillage de la poignée afin que l'aspirateur puisse être maintenu en position horizontale. Pour relever la poignée, relâchez le levier de verrouillage de cette dernière.

*Les caractéristiques peuvent être différentes en fonction du modèle.

SAC EN PAPIER : ENLÈVEMENT ET REMPLACEMENT

REMARQUE : *Débranchez l'appareil de la prise électrique avant d'effectuer tout entretien.*

SACS EN PAPIER DE « TYPE B »

1. Dégagez le connecteur en carton du sac du tube de remplissage et jetez le sac usagé.
2. Placez le nouveau sac en papier dans le sac en tissu. Placez le connecteur en carton en face du tube de remplissage.
3. Faites rentrer le sac en papier autant que possible dans le sac en tissu.
4. Insérez, dans la mesure du possible, le connecteur en carton dans le tube de remplissage.
5. Fermez le sac externe.

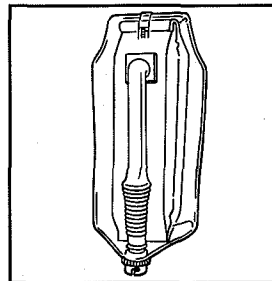

Si votre aspirateur est équipé d'un sac en tissu « visible » à grande ouverture, suivez les instructions suivantes lorsque la moitié du sac est rempli de poussière :

1. Débranchez le haut du sac et enlevez-le de l'aspirateur en faisant tourner son attache dans le sens inverse des aiguilles d'une montre.
2. Secouez-le vigoureusement, la tête en bas, jusqu'à ce que la poussière se tasse du côté de son ouverture.
3. Ouvrez le sac et videz la poussière sur des papiers posés par terre ou dans la poubelle.

REMARQUE : *Quelque soit le type de sac utilisé, videz-le souvent pour améliorer l'efficacité de nettoyage et la durée de vie de l'appareil.*

COURROIE ET ROULEAU-BROSSE : ENLÈVEMENT ET REMPLACEMENT

AVERTISSEMENT : POUR RÉDUIRE LE RISQUE DE SE BLESSER, DÉBRANCHER L'ASPIRATEUR AVANT LE SERVICE

S'il vous arrive de retirer la brosse pivotante, pour régler l'appareil ou pour remplacer la courroie :

1. À l'aide d'un tournevis, soulevez le couvercle de la courroie* ou faites pivoter le couvercle en caoutchouc gris du suceur jusqu'à ce qu'il se trouve sur l'avant du suceur.
2. À l'aide du levier de courroie, dégagez cette dernière de l'arbre d'entraînement (suivez, dans le sens inverse, les instructions de fixation de la courroie de la page 6)
3. Enlevez le dispositif de protection en métal de la partie inférieure du suceur. Retirez la courroie et la brosse.
4. Pour pouvoir régler la hauteur du rouleau-brosse ou pour remplacer la brosse, dégagez cette dernière du suceur. Faites passer la courroie par-dessus la brosse pivotante avant que cette dernière ne soit installée sur la nouvelle position. Alignez la flèche du rouleau-brosse sur celle du dispositif de protection du suceur, comme le montre le diagramme 1.
5. La courroie est alors placée sur l'arbre d'entraînement du moteur, comme le décrit la section « Fixation de la courroie » à la page 6. Placez la courroie de façon à ce que son extrémité droite soit le plus proche de vous. Si la courroie se détache lorsque vous allumez l'appareil, c'est qu'elle a été montée « à l'envers ». Mettez-la dans l'autre sens, faites-la tourner et placez-la sur l'arbre d'entraînement du moteur. Replacez la plaque signalétique ronde du suceur* ou bien le couvercle en caoutchouc gris du suceur.

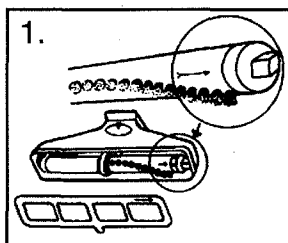

Pour TOUS les modèles équipés de rouleaux-brosses, les flèches de ces derniers doivent être alignées sur le dispositif de protection du suceur (Diagramme 1).

ATTENTION : *Ne mettez jamais vos doigts, vos outils, etc. dans le suceur ou à proximité de la courroie lorsque l'appareil est en marche. La plaque signalétique du suceur* ou le couvercle en caoutchouc gris de ce dernier doit être solidement installé(e) lorsque l'appareil fonctionne sans accessoire.*

**Cette caractéristique varie en fonction du modèle.*

ENTRETIEN GÉNÉRAL

REPLACEMENT DE L'AMPOULE : Enfoncez l'ampoule dans son réceptacle et faites-la tourner dans le sens inverse des aiguilles d'une montre pour l'enlever. Insérez la nouvelle ampoule, enfoncez-la et faites-la tourner dans le sens des aiguilles d'une montre jusqu'à ce qu'elle soit installée.

UTILISATION DU DISPOSITIF DÉSODORISANT : Si votre aspirateur est équipé d'un dispositif désodorisant et anti-mites situé en-dessous du phare avant, utilisez des cristaux désinfectant pour éliminer les mauvaises odeurs et repousser les mites. Pour cela, suivez les instructions imprimées sur le conteneur.

POILS DE BROSSSE : Rincez à l'eau savonneuse, puis avec de l'eau propre. Séchez complètement avant toute utilisation. Les poils de la brosse à épousseter ronde, ceux de la brosse pour sols de 10 po et le suceur de 6 po peuvent être retirés afin d'être nettoyés.

UTILISATION DE L'ASPIRATEUR EN TANT QUE SOUFFLEUR

Quelquefois un souffle d'air puissant suffira à nettoyer la zone désirée. Vous pouvez utiliser cette technique pour nettoyer vos étagères, stéréos, réfrigérateurs, l'intérieur d'un piano ou les serpentins du congélateur. Lorsque vous projetez de l'air, faites attention à la direction de projection de la poussière. Nous vous conseillons de toujours diriger le souffle vers une serviette humide qui retiendra la poussière, l'empêchera de se disperser dans l'air et de se redéposer sur les meubles. Lorsque vous avez fini de nettoyer, il vous suffit de laver la serviette sale à la machine.

FONCTIONNEMENT DU SOUFFLEUR : Débranchez l'aspirateur. Détachez le raccord du sac en tissu externe de la sortie d'évacuation. Attachez l'extrémité en métal du tuyau à la place du sac. Insérez le suceur plat sur l'extrémité opposée du tuyau. Branchez l'aspirateur. Placez la serviette humide derrière l'objet que vous désirez nettoyer et dirigez le flux d'air de façon à ce que la poussière soulevée se dépose sur la serviette. Lorsque vous avez fini, éteignez l'aspirateur et débranchez-le; enlevez le tuyau. Remettez le sac en tissu et fixez-le dans sa position habituelle.

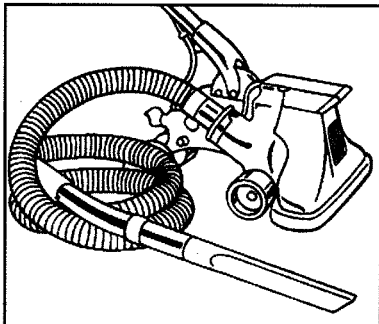

ACCESSOIRES/OPTIONS

ACCESSOIRES/OPTIONS (disponibles auprès des revendeurs participants)

IL EST FACILE DE NETTOYER AU-DESSUS DU SOL :

1. Débranchez l'aspirateur de la prise de courant, retirez le couvercle de la courroie* ou faites pivoter le couvercle en caoutchouc gris du suceur* et dégagez la courroie.
2. Enclenchez l'adaptateur du connecteur de tuyau en glissant son ressort dans la fente du suceur. L'adaptateur sera ainsi solidement installé et ne tournera pas.
3. Connectez l'extrémité du tuyau à l'adaptateur en le faisant tourner. Ajoutez soit les tubes de rallonge, soit l'accessoire de nettoyage que vous désirez utiliser. Branchez l'aspirateur, mettez-le en marche, et le tour est joué.

*Cette caractéristique varie en fonction du modèle.

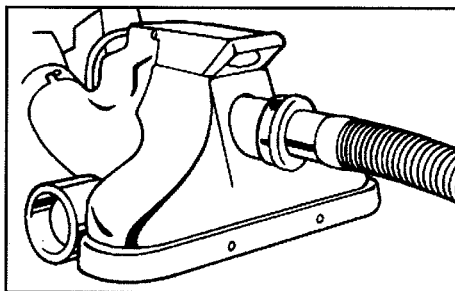

UTILISATION DU TAMPON À POLIR EN FEUTRE :

Cet accessoire pratique permet d'épousseter et de polir les parquets en bois dur, les linoléums et les autres sols durs. Ce tampon en feutre spécial décolle la poussière et la saleté sans rayer le parquet.

Si vous désirez utiliser le tampon à polir en feutre, installez-le à la place du dispositif de protection du suceur de tapis en métal. Réglez le tampon pour qu'il nettoie les sols durs, comme si vous alliez nettoyer une moquette ou un tapis, jusqu'à ce que le bouton rentre. Les roues avant de l'aspirateur doivent alors « flotter » légèrement pour que le tampon soit complètement en contact avec le sol.

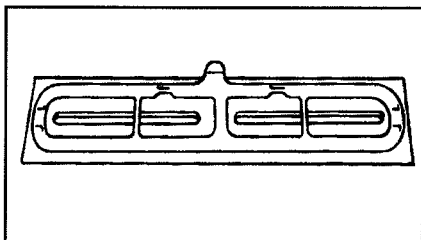

KITS D'ACCESSOIRES

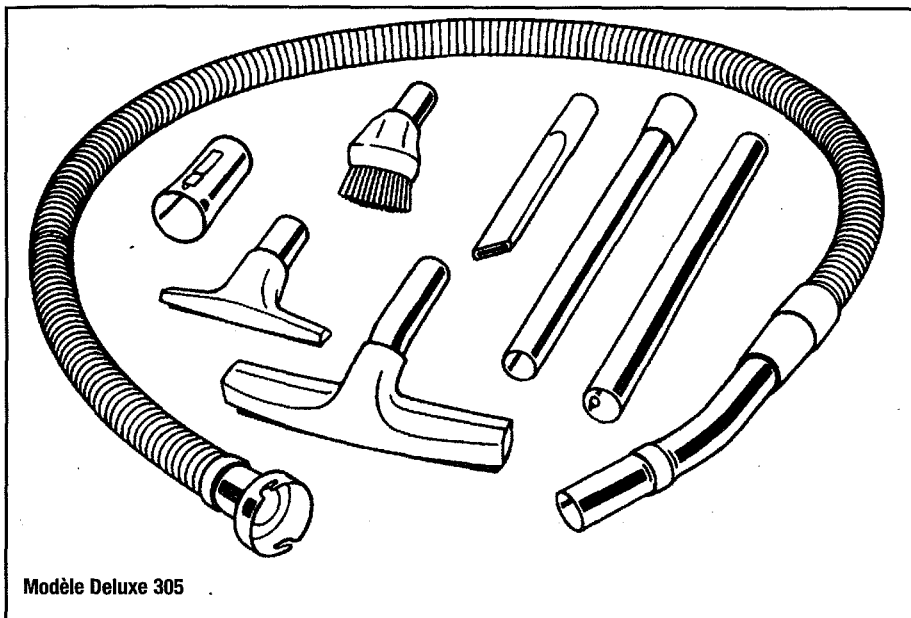

1. **Tubes de rallonge** - les tubes en plastique ou en acier léger vous permettent d'atteindre des zones plus éloignées et de mieux nettoyer les surfaces en hauteur ou trop basses.
2. **Tuyau souple Twist-O-Flex de 2 mètres de long** - tuyau léger et souple, en vinyle durable, pour un fonctionnement industriel de longue durée.
3. **Brosse pour sols et murs** - cette brosse de 10 po a des poils doux destinés au nettoyage des murs ou des plafonds recouverts de papier-peint, des surfaces peintes, du linoléum, du bois nu ou des sols en ciment non peints.

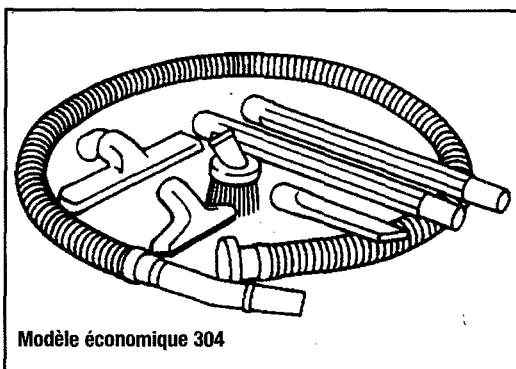

4. **Brosse à épousseter ronde** - les poils longs et doux de cette brosse servent à épousseter les rideaux, les abat-jours, les cadres de photo, les étagères, les écrans et les vêtements.
5. **Suceur pour meuble** - cet accessoire de 6 po, doté d'une plaque dentelée, soulève la poussière incrustée dans les meubles, les rideaux, les escaliers, les lits, les vêtements et les sièges de voiture.
6. **Suceur plat** - ce suceur étroit permet de nettoyer les endroits difficiles à atteindre, tels que les angles des meubles, l'arrière du réfrigérateur et de la gazinière, les coins des plinthes, les tiroirs de commode et plus.
7. **Adaptateur du connecteur de tuyau** - le lien entre votre aspirateur-balais et le tuyau accessoire.