

EUREKA®

Upright Vacuum Cleaner

Household Type

Owner's Guide – 430 Series

For Quick Assembly Instructions, see back cover.

Aspiradora vertical

Tipo doméstico

Guía del Propietario – Serie 430

Vea al dorso las instrucciones de armado rápido.

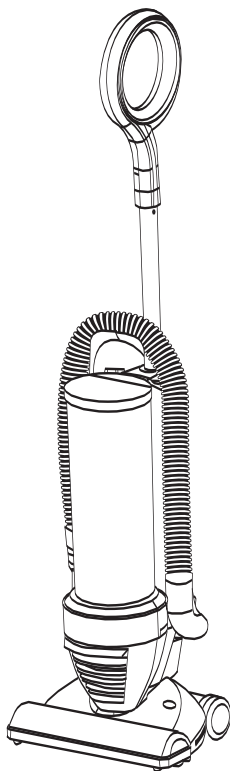

IMPORTANT

Do not return this product to the store.

For assembly problems or questions, for replacement of broken or missing items, or to order replacement parts and accessories to be shipped directly to you contact: Eureka Customer Service toll free at 1-800-282-2886*, 8 a.m. to 7:30 p.m. (CST), Monday - Friday and 10 a.m. to 6:30 p.m. Saturday. Or visit our web site, www.eureka.com.

*In Mexico call (55) 5343-4384.

IMPORTANTE

No devuelva este producto a la tienda.

Si tiene problemas con el ensamblaje o cualquier pregunta, para reemplazar piezas faltantes o dañadas o para hacer pedidos directos de piezas de repuesto y accesorios, póngase en contacto con: Servicio al cliente Eureka al número gratuito 1-800-282-2886* de lunes a viernes de 8:00 a.m. a 7:30 p.m. (hora del centro) y los sábados de 10:00 a.m. a 6:30 p.m. También puede visitar nuestro sitio en Internet: www.eureka.com.

*En México llame al (55) 5343-4384.

Please Retain

We suggest you record the model, type and serial numbers below. They are located on the back of your cleaner. For prompt and complete service information, always refer to these numbers when inquiring about service.

Model & Type _____

Serial No. _____

It is also important to keep your receipt as proof of date of purchase.

Index

Important Safeguards	3
Parts List	5
How to Assemble	6
How to Use	6-8
How to Maintain	8-10
Customer Order Form	11-12
Warranty	13

General Information

Use the cleaner to pick up dirt and dust particles. Avoid picking up hard or sharp objects that could damage the vacuum cleaner.



DO NOT OIL the motor or the brushroll at any time. The motor and brushroll are permanently sealed and lubricated.

Automatic Motor Shut-Off

To protect from overheating, this vacuum cleaner is equipped with a thermostat which automatically shuts off the suction motor if it overheats. Should this happen:

1. **Turn off the switch and unplug the cleaner** because the thermostat will allow the cleaner to automatically start running again when the motor cools (approximately 30 minutes).
2. **Check the dust cup and filter** regularly, as a full dust cup or dirty filter could cause the motor to overheat.
3. **Call a Eureka Authorized Warranty Station** if the cleaner will not operate after cooling for approximately 30 minutes.

Service Information

The instructions in this booklet serve as a guide to routine maintenance. For additional service information, telephone our toll free number for the nearest Eureka Authorized Warranty Station. **You should know the model, type and serial number or date code when you call:**

USA: 1-800-282-2886

Mexico: (55) 5343-4384

Canada: 1-800-282-2886

www.eureka.com

If you prefer, you can write to Electrolux Home Care Products North America, Customer Service, P.O. Box 3900, Peoria, Illinois, 61612, USA. In Canada, write to Electrolux Home Care Products Canada, 5855 Terry Fox Way, Mississauga, Ontario L5V 3E4. Refer to the Eureka Warranty for complete service information.

Por favor guarde esta información

Le sugerimos que registre los números de modelo, tipo y serie a continuación. Los mismos están ubicados en la parte trasera de la aspiradora. Para obtener información de servicio rápida y completa, siempre mencione estos números cuando solicite dicha información.

Modelo y Tipo _____

No. de serie _____

También es importante guardar el recibo de compra como comprobante de la fecha de compra.

Índice

Precauciones importantes	4
Lista de partes	5
Armado	6
Modo de uso	6-8
Mantenimiento	8-10
Formulario de pedido del cliente	11-12
Garantía limitada	14

Información general

Use la aspiradora para aspirar tierra y partículas de polvo. Evite aspirar objetos duros o filosos que puedan dañarla.



NO LUBRIQUE el motor o el cepillo giratorio en ningún momento. Ambos están permanentemente sellados y lubricados.

Corte automático del motor

Para protegerla de que se recaliente, esta aspiradora viene equipada con un termostato que apaga automáticamente el motor si se recalienta. Si esto sucede:

1. **Apague el interruptor de corriente y desenchufe la aspiradora** porque el termostato permitirá que la aspiradora arranque automáticamente cuando el motor se enfríe (aproximadamente 30 minutos).
2. **Revise la manguera, el recipiente para polvo y el filtro** regularmente ya que la manguera obstruida, el recipiente para polvo lleno o el filtro sucio puede causar que el motor se recaliente.
3. **Llame al Servicio de reparaciones y partes de Eureka** si la aspiradora no funciona después de haberse enfriado aproximadamente 30 minutos.

Información del servicio

Las instrucciones de este folleto sirven como guía para el mantenimiento de rutina. Para información adicional sobre el servicio, llame a nuestro número telefónico gratuito a fin de conocer la dirección del Centro de Garantía Autorizado de Eureka más cercano. **Cuando llame, debe tener a mano el modelo, tipo y número de serie o el código de fecha:**

EE.UU.: 1-800-282-2886

México: (55) 5343-4384

Canadá: 1-800-282-2886

www.eureka.com

Si lo prefiere, puede dirigirse por escrito a Electrolux Home Care Products North America, Customer Service, P.O. Box 3900, Peoria, Illinois, 61612, USA. En Canadá, diríjase a Electrolux Home Care Products Canada, 5855 Terry Fox Way, Mississauga, Ontario L5V 3E4. Para obtener la información completa sobre el servicio, refiérase a la Garantía de Eureka.

IMPORTANT SAFEGUARDS

When using an electrical appliance, basic precautions should always be followed, including the following:

READ ALL INSTRUCTIONS BEFORE USING THIS VACUUM CLEANER.

WARNING

To reduce the risk of fire, electric shock, or injury:

- Do not use outdoors or on wet surfaces.
- **Do not leave vacuum cleaner when plugged in.** Turn off the switch and unplug the electrical cord when not in use and before servicing.
- Do not allow to be used as a toy. Close attention is necessary when used by or near children.
- Use only as described in this manual. Use only manufacturer's recommended attachments.
- Do not use with damaged cord or plug. If vacuum cleaner is not working as it should, has been dropped, damaged, left outdoors, or dropped into water, return it to a service center before using.
- Do not pull or carry by cord, use cord as a handle, close door on cord, or pull cord around sharp edges or corners. Do not run vacuum cleaner over cord. Keep cord away from heated surfaces.
- Do not use extension cords or outlets with inadequate current carrying capacity.
- Turn off all controls before unplugging.
- Do not unplug by pulling on cord. To unplug, grasp the plug, not the cord.
- Do not handle plug or vacuum cleaner with wet hands or operate without shoes.
- Do not put any object into openings. Do not use with any opening blocked; keep free of dust, lint, hair, and anything that may reduce airflow.
- This vacuum cleaner creates suction and contains a revolving brushroll. Keep hair, loose clothing, fingers, and all parts of body away from openings and moving parts.
- Do not pick up anything that is burning or smoking, such as cigarettes, matches, or hot ashes.
- Do not use without dust cup or filter in place.
- Use extra care when cleaning on stairs.
- Do not use to pick up flammable or combustible liquids such as gasoline, or use in areas where they may be present.
- Store your cleaner indoors in a cool, dry area.
- Keep your work area well lighted.
- Unplug electrical appliances before vacuuming them.
- Unplug before connecting the turbine nozzle.

SAVE THESE INSTRUCTIONS

To reduce the risk of electric shock, this appliance has a polarized plug (one blade is wider than the other). This plug will fit in a polarized outlet only one way. If the plug does not fit fully into the outlet, reverse the plug. If it still does not fit, contact a qualified electrician to install the proper outlet. Do not change the plug in any way.

PRECAUCIONES IMPORTANTES

Cuando utilice un electrodoméstico, deberá tener ciertas precauciones básicas, incluyendo las siguientes:

LEA TODAS LAS INSTRUCCIONES ANTES DE UTILIZAR ESTA ASPIRADORA.

ADVERTENCIA

Para reducir el riesgo de incendios, electrocución o lesiones:

- No deje enchufada la aspiradora cuando no la esté usando. Apague el interruptor de corriente y desenchufe el cordón eléctrico cuando no esté en uso y antes de limpiarla.
- No deje que se use como un juguete. Es necesario prestarle especial atención al ser usada por niños o cerca de ellos.
- Úsela sólo como lo indica este manual. Use sólo los accesorios recomendados por el fabricante.
- No la use con el cordón o enchufe en mal estado. Si la aspiradora no funciona como debe, se ha caído, dañado, dejado a la intemperie o dejado caer en agua, devuélvala al centro de servicio de reparaciones y partes antes de volver a usarla.
- No la jale ni la lleve del cordón, ni use el cordón como un mango, no cierre puertas sobre el cordón, ni jale el cordón de modo que roce bordes filosos o esquinas. No pase la aspiradora sobre el cordón. Evite la proximidad del cordón a superficies calientes.
- No use cordones eléctricos extras o tomacorrientes con menos capacidad de corriente que la necesaria.
- Apague todos los controles antes de desenchufarla.
- No la desenchufe jalando del cordón. Para desenchufarla, tome el enchufe, no el cordón.
- No toque el enchufe ni la aspiradora con las manos húmedas ni la opere descalzo.
- No ponga ningún objeto en las aberturas. No la use si cualquiera de las aberturas está bloqueada; manténgala libre de polvo, pelusa, cabello y cualquier cosa que pueda reducir el paso del aire.
- Esta aspiradora crea succión y contiene un cepillo circular giratorio. Mantenga cabellos, ropa suelta, dedos y todas las demás partes del cuerpo alejadas de las aberturas y de las partes móviles.
- No aspire nada que se esté quemando o humeando, como ser: cigarrillos, fósforos (cerillos) o cenizas calientes.
- No la use sin el recipiente para polvo y el filtro en su lugar.
- Tenga cuidado especial al limpiar escalones.
- No la use para aspirar líquidos inflamables o combustibles tales como gasolina, ni la use en lugares donde puede haberlos.
- Guarde su aspiradora bajo techo en un lugar fresco y seco.
- Mantenga bien iluminada su área de trabajo.
- Desenchufe los electrodomésticos antes de pasarles la aspiradora.
- Desenchufe la aspiradora antes de conectar la boquilla de la turbina.

CONSERVE ESTAS INSTRUCCIONES

Para reducir el riesgo de una descarga eléctrica, este electrodoméstico tiene un enchufe polarizado (uno de los dientes es más ancho que el otro). Este enchufe entra en un tomacorriente polarizado de una sola manera. Si el enchufe no entra del todo en el tomacorriente, delo vuelta. Si todavía no entra, contacte a un electricista calificado para que le instale el tomacorriente correcto. No modifique el enchufe de ninguna manera.

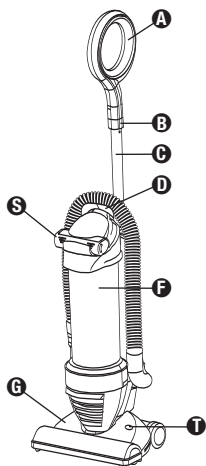

FIG. 1

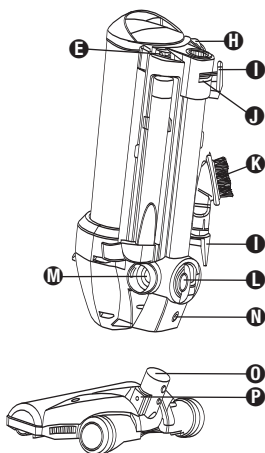

FIG. 2

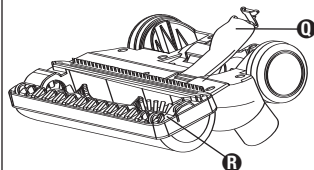

FIG. 3

ENGLISH

PARTS LIST

- A** Handle grip (FIG. 1)
- B** Cord retainer (FIG. 1)
- C** Handle tube (FIG. 1)
- D** Hose holder (FIG. 1)
- E** Off / Suction / Brushroll switch (FIG. 2)
- F** Dust cup (FIG. 1)
- G** Floor nozzle (FIG. 1)
- H** Dust cup release button (FIG. 2)
- I** Cord hook (FIG. 2)
- J** Telescoping handle release (FIG. 2)
- K** Dusting brush (FIG. 2)
- L** Hose actuator valve (FIG. 2)
- M** Hose coupling (FIG. 2)
- N** Lock button (FIG. 2)
- O** Receiving tube (FIG. 2)
- P** Connector pins (FIG. 2)
- Q** Clean out port (FIG. 3)
- R** Brushroll (FIG. 3)
- S** Power Paw™ turbo brush (on some models) (FIG. 1)
- T** Check brushroll light (FIG. 1)

ESPAÑOL

LISTA DE PARTES

- A** Agarradera del mango (FIG. 1)
- B** Retén para el cordón (FIG. 1)
- C** Tubo del mango (FIG. 1)
- D** Sostén de la manguera (FIG. 1)
- E** Interruptor para apagar / accionar la succión / accionar el cepillo circular (FIG. 2)
- F** Recipiente para polvo (FIG. 1)
- G** Boquilla para pisos (FIG. 1)
- H** Botón para liberar el recipiente para polvo (FIG. 2)
- I** Ganchos para el cordón (FIG. 2)
- J** Acople de la manguera (FIG. 2)
- K** Cepillo para polvo (FIG. 2)
- L** Válvula que acciona la manguera (FIG. 2)
- M** Acople de manguera (FIG. 2)
- N** Botón traba (FIG. 2)
- O** Traba para liberar el mango plegadizo (FIG. 2)
- P** Pasadores conectadores (FIG. 2)
- Q** Entrada para despejar obstrucciones (FIG. 3)
- R** Cepillo circular (FIG. 3)
- S** Cepillo turbo Power Paw™ (en algunos modelos) (FIG. 1)
- T** Luz de control del cepillo giratorio (FIG. 1)

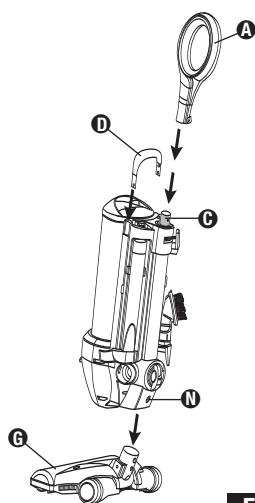

FIG. 4

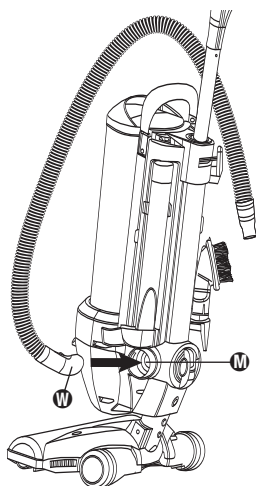

FIG. 5

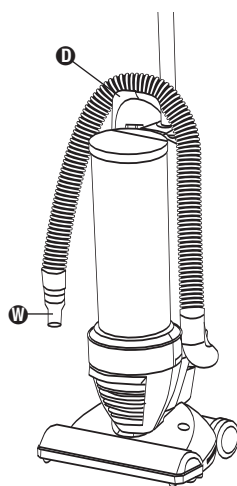

FIG. 6

ENGLISH

HOW TO ASSEMBLE

CAUTION: Do not plug in cleaner until you understand all controls and features.

Assemble completely before using.

Step 1: Attaching or Removing Floor Nozzle.

Align the lock button **B** on the floor nozzle **G** neck with the hole in the receiving tube on the main body. Push the lock button and slide the floor nozzle into the main body until it clicks into place. Push the lock button in and pull out the floor nozzle to remove it from the main body (FIG. 4).

Step 2: Attach Handle Grip **A**.

With the cord hook facing the rear of the cleaner, slide the handle into place over the plastic adaptor (FIG. 4).

Step 3: Attach Hose and Hose Holder.

With the smaller side of the hose holder facing the front of the cleaner, insert into guide channels and snap into place (FIG. 4). Insert the hose end **F** with the guide tabs into the hose coupling **M** and twist counter clockwise to lock (FIG. 5).

Step 4: Store Cord (using cord hooks).

Pull the electrical cord down around the lower cord hook, then wrap cord around upper and lower cord hooks **I**. Fasten plug to electrical cord to prevent unwinding. (see page 6)

Step 5: Store Unit.

Push the telescoping handle release button **H** to lower the handle into its compact storage position. The handle is locked down when a click is heard. (See page 6.)

HOW TO USE

Power Switch

This vacuum has a 3-position switch **E**. 0 is Off, I is "Suction Only," and II is "Suction and Brushroll."

For bare floor cleaning use suction only (I). For carpet cleaning, use suction and brushroll (II).

The nozzle allows for low profile cleaning. Airflow under the nozzle automatically directs suction to the edges and corners for maximum full width cleaning.

ESPAÑOL

CÓMO ARMARLA

PRECAUCIÓN: No enchufe la aspiradora hasta que haya entendido la operación de todos los controles y funciones.

Arme completamente la aspiradora antes de usarla.

Paso 1: Para acoplar o quitar la boquilla para pisos.

Alinee el botón trava **B** en la garganta de la boquilla para pisos **G** con el agujero en el tubo receptor en el cuerpo principal de la aspiradora. Oprima el botón trava y deslice la boquilla para pisos en el cuerpo principal hasta que se traben en su lugar. Oprima hacia adentro el botón trava y jale la boquilla para pisos para quitarla del cuerpo principal (FIG. 4).

Paso 2: Acople la agarradera del mango **A**.

Con el gancho del cordón mirando hacia la parte posterior de la aspiradora, deslice el mango a su sitio sobre el adaptador plástico (FIG. 4).

Paso 3: Acople la manguera y el sostén de la manguera

Con el lado pequeño del soporte de la manguera mirando hacia el frente de la aspiradora, insértelo en los canales guía y colóquelo a presión en su sitio (FIG. 4). Inserte el extremo de la manguera **F** con las lengüetas guías en el acople de la manguera **M** y hágala girar hacia arriba e izquierda (FIG. 3).

Paso 4: Guarde el cordón (usando los ganchos para el cordón).

Jale hacia abajo el cordón alrededor del gancho de arriba, luego enrolle el cordón alrededor de los ganchos de arriba y de abajo para el cordón **I**. Fije el enchufe al cordón eléctrico para impedir que se desenrolle. (vea la página 6)

Paso 5: Guarde la máquina.

Oprima el botón **H** para liberar el mango plegadizo a fin de bajar el mango a su posición compacta para guardarlo. El mango está trabado cuando oye un "clic". (vea la página 6)

CÓMO USARLA

Interruptor de corriente

Esta aspiradora cuenta con un interruptor de 3 posiciones **E**. 0 indica "Apagado", I indica "Succión únicamente" y II indica "Succión y cepillo circular".

Para limpiar pisos sin alfombras use únicamente la succión (I). Para limpiar alfombras, use la succión y el cepillo circular (II).

La boquilla permite la limpieza debajo de muebles bajos. El paso del aire debajo de la boquilla dirige automáticamente la succión a las orillas y los rincones para lograr una limpieza de un ancho máximo.

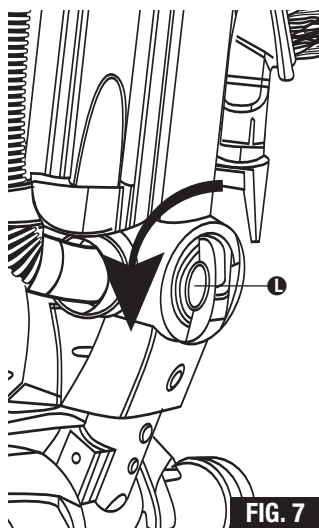

FIG. 7

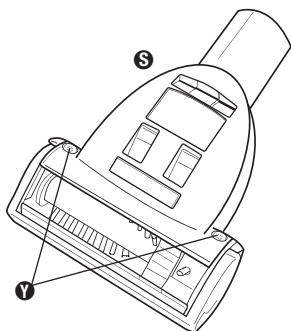

FIG. 8

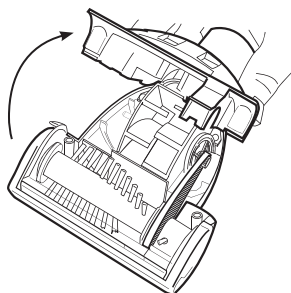

FIG. 9

ENGLISH

HOW TO USE

Hose and Attachments

CAUTION: Turn off the power switch and unplug the electrical cord to service.

- Step 1:** Pull the hose end **(W)** from the hose retainer at the bottom of the unit and the hose holder **(D)** at the top (FIG. 6).
- Step 2:** Turn the hose actuator valve **(L)** counter clockwise to direct air from the floor nozzle to the hose end (FIG. 7).
- Step 3:** Attach hose wand, dusting brush, crevice tool or Power Paw™ (on some models only).
- Step 4:** After using attachments, remove hose wand, dusting brush, crevice tool, or Power Paw™ (on some models only) and store in designated holders.
- Step 5:** Turn the hose actuator valve **(L)** clockwise to direct air from the hose end to the floor nozzle.
- Step 6:** Wrap hose around the top hose holder **(D)** and re-attach at the bottom of the unit into the hose retainer.

CAUTION: Make sure on/off switch is in the off (O) position before connecting turbo brush.

Turbo Brush (some models only)

This convenient air driven turbo nozzle is perfect for pet hair, upholstery, stairs and area rugs.

To use, remove from storage position in dust cup lid and attach to end of hose. Riser Visor® flips up to clean vertical surfaces like upholstered chair/sofa backs and stair risers. Riser Visor® flips down to clean horizontal surfaces like upholstered chair/sofa seats and stair treads.

ESPAÑOL

CÓMO USARLA

Manguera y accesorios

PRECAUCIÓN: Apague el interruptor de corriente y desenchufe el cordón eléctrico cuando le hace mantenimiento a su aspiradora.

- Paso 1:** Jale el extremo de la manguera **(W)** del retén de la manguera en la parte inferior de la máquina y del sostén de la manguera **(D)** en la parte superior (FIG. 6).
- Paso 2:** Haga girar hacia arriba e izquierda la válvula que acciona **(L)** la manguera para dirigir el aire desde la boquilla para pisos hacia el extremo de la manguera (FIG. 7).
- Paso 3:** Conecte el tubo de la manguera, el cepillo para polvo, la boquilla para rincones o el Power Paw™ (sólo en algunos modelos).
- Paso 4:** Después de usar los accesorios, retire el tubo de la manguera, el cepillo para polvo, la boquilla para rincones o el Power Paw™ (sólo en algunos modelos) y guárdelos en los compartimientos previstos.
- Paso 5:** Haga girar hacia la derecha la válvula que acciona **(L)** la manguera para dirigir el aire del extremo de la manguera hacia la boquilla para pisos.
- Paso 6:** Envuelva la manguera alrededor del sostén para la manguera **(D)** en la parte superior y vuelva a acoplarla en el retén de la manguera en la parte inferior de la máquina.

CAUTION: Make sure on/off switch is in the off (O) position before connecting turbo brush.

Cepillo turbo (sólo en algunos modelos)

Esta cómoda boquilla turbo accionada por aire es ideal para el pelo de mascotas, la tapicería, las escaleras y los felpuados.

Para usarla, retírela de la posición de almacenamiento en la tapa del recipiente para polvo y conéctela al extremo de la manguera. El Riser Visor® se gira hacia arriba para limpiar superficies verticales como los respaldos tapizados de sillones y sofás y los contraescalones de las escaleras. El Riser Visor® se gira hacia abajo para limpiar superficies horizontales como los asientos tapizados de sillones y sofás y los escalones de las escaleras.

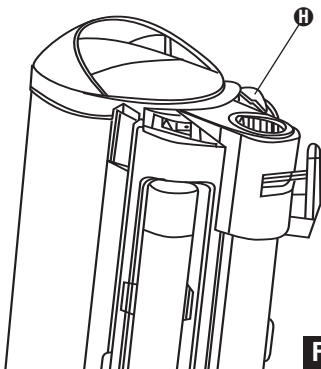

FIG. 10

ENGLISH

HOW TO USE (continued)

Turbo Brush Maintenance

Step 1: To open turbo nozzle **S**, unscrew the two (2) screws **V** on the side (FIG. 8).

Step 2: Lift up the bottom housing (FIG. 9).

Step 3: Clear blockage from brushroll area.

Step 4: To close align top and bottom housing and tighten with the two (2) screws.

HOW TO MAINTAIN

The instructions in this booklet serve as a guide to routine maintenance. To keep the cleaner operating at top efficiency empty the dust cup and clean the filter after each use. To maximize cleaner efficiency do not allow the dust cup to be filled past the bottom of the filter.

Empty Dust Cup

CAUTION: Turn off the power switch and unplug the electrical cord to service.

Step 1: Push dust cup release button **H** (FIG. 10).

Step 2: Pull the dust cup **F** away from the main housing (FIG. 11).

Step 3: Rotate the dust cup lid **U** counterclockwise to remove. The dust cup filter **V** comes out with the dust cup lid (FIG. 12).

Step 4: Empty the dust cup **F** into a waste container (FIG. 13). (To clean filter refer to dust cup filter section.)

Step 5: Put the lid **U** back on dust cup. Be sure the gasket on the filter bottom is centered in the inner tube and the lid is aligned correctly on the cup. Rotate the dust cup lid clockwise until it locks.

Step 6: Place the bottom of the dust cup **F** in the main housing. Push the top of the dust cup back into place until it locks.

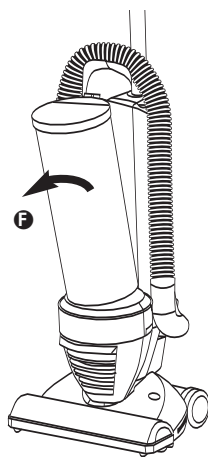

FIG. 11

ESPAÑOL

CÓMO USARLA (continué)

Mantenimiento del cepillo turbo

Paso 1: Para abrir la boquilla turbo **S**, desatornille los dos (2) tornillos **V** del costado (FIG. 8).

Paso 2: Levante la cubierta inferior (FIG. 9).

Paso 3: Elimine la obstrucción del área del cepillo giratorio.

Paso 4: Para cerrarla, alinee las cubiertas superior e inferior y apriételas con los dos (2) tornillos.

CÓMO HACERLE MANTENIMIENTO

Las indicaciones en este folleto son una guía para el mantenimiento rutinario. Para que su aspiradora mantenga una limpieza de máxima eficiencia, vacíe el recipiente para polvo y limpie el filtro después de cada uso. Para maximizar la eficiencia de la aspiradora no deje que el recipiente para polvo se llene más arriba de la parte inferior del filtro.

Vacíe el recipiente para polvo

PRECAUCIÓN: Apague el interruptor de corriente y desenchufe el cordón eléctrico cuando le hace mantenimiento a su aspiradora.

Paso 1: Oprima el botón para liberar **H** el recipiente para polvo (FIG. 10).

Paso 2: Jale el recipiente para polvo **F** en dirección contraria al armazón principal (FIG. 11).

Paso 3: Haga girar la tapa del recipiente para polvo **U** hacia arriba e izquierda para quitarla. El filtro del recipiente para polvo **V** sale con la tapa del recipiente para polvo (FIG. 12).

Paso 4: Vacíe el recipiente para polvo **F** en un bote de basura (FIG. 13). (Para limpiar el filtro refiérase a la sección sobre el filtro del recipiente para polvo).

Paso 5: Vuelva a colocar la tapa **U** en el recipiente para polvo. Asegúrese de que la junta en la parte inferior del filtro esté centrada en el tubo interior y que la tapa esté alineada correctamente sobre el recipiente. Haga girar la tapa del recipiente para polvo hacia la derecha hasta que queda trabada.

Paso 6: Coloque la parte inferior del recipiente para polvo **F** en el armazón principal. Empuje la parte de arriba del recipiente de vuelta a su lugar hasta que éste quede trabado.

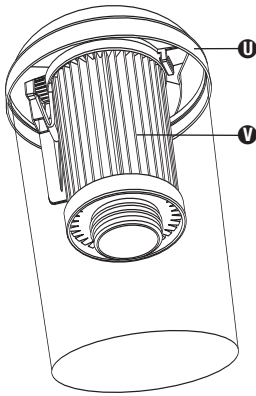

FIG. 12

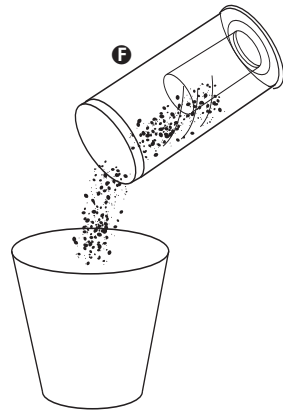

FIG. 13

ENGLISH

HOW TO MAINTAIN

Remove a Clog in the Base

This model has a clean-out port **U** which allows access into the bottom of the power nozzle **G** in order to remove large debris that has become lodged in the airway (See FIG.3).

CAUTION: Turn off the power switch and unplug the electrical cord to service.

- Step 1:** On the bottom of the power nozzle **G**, locate the transparent Clean-Out Port Door **U** located between the wheels (See FIG. 3).
- Step 2:** Remove the port door **U** by squeezing the latch at the back of the nozzle **G** and rotating the port door forward. No tools are needed for this step.
- Step 3:** Locate and remove clog from the power nozzle **G**. If needed, you may remove the power nozzle from the main body of the cleaner to locate the clog in the neck of the power nozzle.
- Step 4:** Reattach the clean-out port door **U** by inserting the front edge into position and rotating the door into the base until the latch snaps into place. Ensure that the latch is secure. Do not use the vacuum without first reattaching the clean-out port door.

CAUTION: Turn off the power switch and unplug the electrical cord to service.

Brushroll Reset

This vacuum comes equipped with a brushroll circuit protector which turns the brushroll **B** off in the event of a stall situation. The check brushroll light **I** will turn on when the brushroll stalls. The circuit protector can be reset by following the procedure described below.

- Step 1:** Turn off the vacuum and unplug it.
- Step 2:** Remove the obstruction from the brushroll **B**.
- Step 3:** Plug the cleaner back in and turn the vacuum on to continue cleaning.
- Step 4:** For optimal performance periodically remove hair and threads from the brushroll **B**.

(CONTINUED)

ESPAÑOL

CÓMO HACERLE MANTENIMIENTO

Quite las obstrucciones en la base

Este modelo tiene una entrada que da acceso **U** a la parte inferior de la boquilla motorizada **G** para poder quitar basura grande que se haya atascado en el paso del aire (Vea FIG. 3).

PRECAUCIÓN: Apague el interruptor de corriente y desenchufe el cordón eléctrico cuando le hace mantenimiento a su aspiradora.

- Paso 1:** En la parte inferior de la boquilla motorizada **G**, ubique la puertilla transparente de la entrada para despejar obstrucciones **U**, localizada entre las ruedas (Vea FIG. 3).
- Paso 2:** Quite la puertilla de la entrada **U** pellizcando el pestillo en la parte trasera de la boquilla **G** y haciendo girar la puertilla hacia el frente. No se necesita ninguna herramienta para este paso.
- Paso 3:** Localice y quite la obstrucción de la boquilla motorizada **G**. De ser necesario, quite la boquilla motorizada del cuerpo principal de la aspiradora para localizar la obstrucción en la garganta de la boquilla motorizada.
- Paso 4:** Vuelva a colocar la puertilla de la entrada **U** insertando el borde del frente para ponerla en posición y haciendo girar la puertilla dentro de la base hasta que quede trabada en su lugar. Asegúrese de que el pestillo esté bien asegurado. No use la aspiradora sin primero volver a acoplar la puertilla de la entrada.

PRECAUCIÓN: Apague el interruptor de corriente y desenchufe el cordón eléctrico cuando le hace mantenimiento a su aspiradora.

Reposición del cepillo giratorio

Esta aspiradora viene equipada con un protector de circuito del cepillo circular que apaga el cepillo circular **B** en caso de que se atasque. La luz de control del cepillo giratorio **I** se enciende cuando el cepillo se atasca. El protector del circuito se puede reposicionar siguiendo el procedimiento que se explica a continuación.

- Paso 1:** Apague la aspiradora y desenchúfela.
- Paso 2:** Quite la obstrucción del cepillo circular **B**.
- Paso 3:** Vuelva a enchufar la aspiradora, luego prenda la aspiradora y siga limpiando.
- Paso 4:** Para lograr un óptimo rendimiento, quite periódicamente los cabellos y los hilos del cepillo giratorio **B**.

(CONTINUÉ)

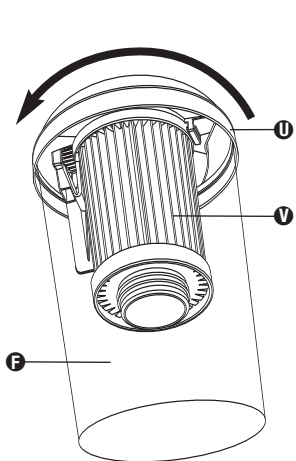

FIG. 14

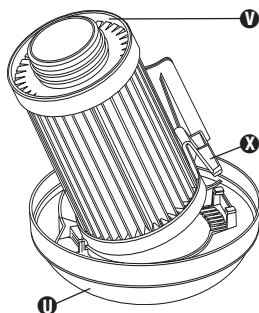
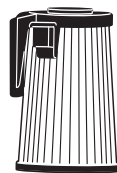
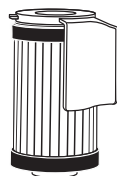

FIG. 15



62731
DCF-14



62396
DCF-10

FIG. 16

ENGLISH

HOW TO MAINTAIN (continued)

Clean Dust Cup Filter

CAUTION: Turn off the power switch and unplug the electrical cord to service.

Clean dust cup filter **V** as necessary.

Step 1: Remove dust cup **F**.

Step 2: Remove dust cup lid **U** and filter assembly **V** (FIG. 14).

Step 3: Shake and brush the dust and dirt from filter. If desired, launder the filter by hand in warm water using a mild detergent. The filter may be washed up to 6 times. Air dry thoroughly before replacing in cleaner.

Note: The dust cup filter is not dishwasher safe. Do not put in dishwasher.

Step 4: To remove filter **V** from dust cup lid **U** press the release tab **X** and lift the filter out (FIG. 15).

Step 5: Replace filter **V** in dust cup lid **U** by inserting filter frame tab in duct cup lid and rotating release tab into the locked position.

Step 6: Replace dust cup lid **U** and filter **V** in dust cup **F** by placing the lid on the dust cup and twisting the lid firmly in place.

Step 7: Place bottom of dust cup **F** in main housing. Push top of dust cup back into place until it locks.

You may order replacement filters from Electrolux Home Care Products N.A., Service Division, P. O. Box 3900, Peoria, Illinois 61612. Order dust cup filter, Style DCF-10, PN 62396 or HEPA filter, Style DCF-14, PN 62731 (FIG. 16). To place an order please telephone 1-800-282-2886 or visit www.eureka.com.

ESPAÑOL

CÓMO HACERLE MANTENIMIENTO (continué)

Limpie el filtro del recipiente para polvo

PRECAUCIÓN: Apague el interruptor de corriente y desenchufe el cordón eléctrico cuando lo hace mantenimiento a su aspiradora.

Limpie el filtro del recipiente para polvo **V** según sea necesario.

Paso 1: Quite el recipiente para polvo **F**.

Paso 2: Quite la tapa **U** del recipiente para polvo y el ensamblaje del filtro **V** (FIG. 14).

Paso 3: Sacuda y cepille el filtro para quitarle el polvo y la suciedad. Si quiere, lave el filtro a mano en agua tibia usando un detergente suave. El filtro puede lavarse hasta 6 veces. Séquelo completamente al aire antes de volver a colocarlo en la aspiradora.

Nota: El filtro del recipiente para polvo no se puede lavar en el lavaplatos. No lo ponga en el lavaplatos.

Paso 4: Para retirar el filtro **V** de la tapa del recipiente para polvo **U**, presione la lengüeta de liberación **X** y levante el filtro para extraerlo (FIG. 15).

Paso 5: Instale nuevamente el filtro **V** en la tapa del recipiente para polvo **U** insertando la lengüeta del bastidor del filtro en la tapa y girando la lengüeta de liberación a la posición de trabada.

Paso 6: Instale nuevamente la tapa **U** y el filtro **V** en el recipiente para polvo **F**, colocando la tapa en el recipiente y girándola hasta que quede firme en su sitio.

Paso 7: Coloque la parte inferior del recipiente para polvo **F** en el cuerpo principal. Presione la parte superior del recipiente para polvo para colocarlo nuevamente en su sitio hasta que quede trabado.

Puede ordenar filtros de repuestos a Electrolux Home Care Products N.A., Service Division, P. O. Box 3900, Peoria, Illinois 61612. Ordene el filtro del recipiente para polvo, modelo DCF-10, NP 62396 o el filtro HEPA, modelo DCF-14, NP 62731 (FIG. 16). Para colocar el pedido, llame al 1-800-282-2886 o visite www.eureka.com.

ORDER FORM

FORMULARIO DE PEDIDO DEL CLIENTE

Electrolux Home Care Products
P.O. Box 3900 • Peoria, IL 61612

EUREKA®

MODEL NUMBER TYPE
 NÚMERO MODELO TIPO

SERIAL NUMBER
 NÚMERO SERIE

IMPORTANT: Be sure to include your model, type, and serial numbers. These numbers may be found on the rating plate.
IMPORTANTE: Asegúrese de incluir los números de modelo, tipo y serie. Estos números se encuentran en la placa de datos.

SOLD TO: – VENDIDO A:

Name
 Nombre
 Address
 Dirección
 City
 Ciudad
 State Zip Code
 Estado Código postal
 Telephone (day)
 Teléfono (día)
 Telephone (eve)
 Teléfono (noche)
 Fax
 Fax

SHIP TO: – ENVIAR A:

Name
 Nombre
 Address
 Dirección
 City
 Ciudad
 State Zip Code
 Estado Código postal
 Telephone (day)
 Teléfono (día)
 Telephone (eve)
 Teléfono (noche)

PAYMENT (no C.O.D. Orders) PAGO (no se aceptan órdenes contra reembolso)

Check or money order. Do not send currency.
 Pagadero a: Electrolux Home Care Products North America

VISA DC MC AMEX

ACCT. NUMBER – NÚMERO CUENTA

EXPIRATION DATE
 FECHA VENCIMIENTO

SIGNATURE (full name as shown on acct.)
 FIRMA (nombre completo como aparece en la cuenta)

TO ORDER: – PARA ORDENAR:
By Phone: 1-800-282-2886
 Hours: Call Monday-Friday 8:00 am - 7:30 pm CST; Saturday 10:00 am - 6:30 pm CST
 (Please call the same number for answers to problems or questions in the USA and Canada)

Por teléfono: 1-800-282-2886
 HORAS: Llame de lunes a viernes 8:00 am - 7:30 pm (hora estándar central); Sábado 10:00 am - 6:30 pm (hora estándar central). Por favor llame a ese mismo número en caso de problemas o preguntas en los Estados Unidos y Canadá. *En México llame al (55) 5343-4384.



By FAX: 1-309-589-7583
Por FAX: 1-309-589-7583

By Mail: Simply fill out this Order Form. Please be sure to include day and evening phone numbers.

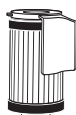

Por correo: Simplemente llene el Formulario de Pedido. Por favor incluya números de teléfono para llamar durante el día o en la noche.

ONLINE: – Por internet:
www.eureka.com

Genuine Eureka Bags, Belts and Filters

Bolsas, Correas y Filtros Genuinos de Eureka	Part No.	Qty.	Price (USD)*	Total
	Parte No.	Cant.	Precio	
 DUST CUP FILTER (DCF-10) FILTRO DE DEPÓSITO PARA EL POLVO (DCF-10)	62396		\$9.99	
 DUST CUP FILTER (DCF-14) <i>Choose HEPA for better filtration</i> FILTRO DE DEPÓSITO PARA EL POLVO (DCF-14) <i>Opción HEPA para una filtración mejor</i>	62731		\$14.99	

Accessories / Accesorios

 CREVICE WAND ACCESORIO PARA RENDIJAS	74329-355N		\$1.99	
 DUSTING BRUSH CEPILLO PARA POLVO	74327		\$2.99	
 TURBO NOZZLE BOQUILLA TURBO	75391-3		\$14.99	

Hoses / Manguera

 HOSE MANGUERA	74323		\$4.99	
--	-------	--	--------	--

TOTAL (*prices subject to change without notice)				
TOTAL (precios sujetos a cambio sin previo aviso)				
TAX (add state tax & local taxes as required by law)				
IMPUESTOS (agregue impuesto estatal e impuestos locales según exige la ley)				
POSTAGE & HANDLING CHARGE (within USA)				\$6.50
GASTOS DE ENVÍO (dentro de los EE.UU.)				
TOTAL ENCLOSED				
TOTAL INCLUIDO				

ORDER FORM BON DE COMMANDE

Electrolux Home Care Products Canada
5855 Terry Fox Way
Mississauga, Ontario L5V3E4

EUREKA®

MODEL NUMBER TYPE
N° DE MODÈLE TYPE

SERIAL NUMBER
N° DE SÉRIE

IMPORTANT: Be sure to include your model, type, and serial numbers. These numbers may be found on the rating plate.
IMPORTANT: Assurez-vous d'inclure le type, les numéros de modèle et de série que vous trouverez sur la plaque signalétique.

SOLD TO: – VENDU À:

Name
Nom

Address
Adresse

City
Ville

State
Province

Zip Code
Code Postal

Telephone (day)
Téléphone (jour)

Telephone (eve)
Téléphone (soir)

Fax
Télécopieur

SHIP TO: – ENVOYÉ À:

Name
Nom

Address
Adresse

City
Ville

State
Province

Zip Code
Code Postal

Telephone (day)
Téléphone (jour)

Telephone (eve)
Téléphone (soir)

PAYMENT (no C.O.D. Orders)
PAIEMENT (pas de commandes en PORT D'U)

Check or money order. Do not send currency.
Payable to: Electrolux Home Care Products Canada
Chèque ou mandat. N'envoyez pas d'espèces.
Payable à: Electrolux Home Care Products Canada

VISA DC MC AMEX

ACCT. NUMBER – NUMÉRO DE COMPTE

EXPIRATION DATE
DATE D'EXPIRATION

SIGNATURE (full name as shown on acct.)
SIGNATURE (nom complet comme sur le compte)

TO ORDER: – POUR COMMANDER :

By Phone: 1-800-282-2886

Hours: Call Monday-Friday 8:00 am - 7:30 pm CST; Saturday 10:00 am - 6:30 pm CST
(Please call the same number for answers to problems or questions in the USA and Canada)

Par téléphone : 1-800-282-2886



HEURES : Du lundi au vendredi entre 8 h et 17 h 30, heure normale de Centre; le samedi entre 10 h à 18 h 30, heure normale de Centre. Pour obtenir des réponses à vos questions ou problèmes aux E-U, et au Canada, veuillez composer le même numéro.



By FAX: 1-519-653-4515
Par télécopieur : 1-519-653-4515

By Mail: Simply fill out this Order Form. Please be sure to include day and evening phone numbers.

Par la poste : Remplissez simplement ce bon de commande. Assurez-vous de mentionner vos numéros de téléphone - jour et soir.

ONLINE: – En Ligne :
www.eureka.com

Genuine Eureka Bags, Belts and Filters Sacs, Courroies et Filtres Eureka Authentiques	Part No. N° pièce	Qty. Qté	Price (CAD)* Prix (CAD)*	Total
 DUST CUP FILTER (DCF-10) FILTRE DU COLLECTEUR À POUSSIÈRE (DCF-10)	62396		\$12.99	
 DUST CUP FILTER (DCF-14) <i>Choose HEPA for better filtration</i> FILTRE DU COLLECTEUR À POUSSIÈRE (DCF-14) <i>Choix HEPA pour une meilleure filtration</i>	62731		\$19.49	

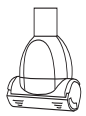
Accessories / Accessoires				
 CREVICE WAND SUCEUR PLAT	74329-355N		\$2.99	
 DUSTING BRUSH BROSSE À ÉPOUSSETER	74327		\$3.99	
 TURBO NOZZLE LANCE TURBO	75391-3		\$19.49	

Hoses / Tuyau				
 HOSE TUYAU	74323		\$6.49	

TOTAL (*prices subject to change without notice) TOTAL* (les prix peuvent être modifiés sans préavis)				
TAX (add state tax & local taxes as required by law) TAXE (taxes locales et autres requises par la loi)				
POSTAGE & HANDLING CHARGE FRAIS DE MANUTENTION ET D'ENVOI				\$9.75
TOTAL ENCLOSED TOTAL CI-JOINT				

THE EUREKA LIMITED WARRANTY

What This Warranty Covers

Your Eureka cleaner is warranted to be free from all defects in material and workmanship in normal household use for a period of one year. The warranty is granted only to the original purchaser and members of his or her immediate household. The warranty is subject to the following provisions:

What This Warranty Does Not Cover

- Parts of the cleaner that require replacement under normal use, such as disposable dust bags, filters, drive belts, light bulbs, brushroll bristles, impellers and cleaning.
- Damages or malfunctions caused by negligence, abuse, or use not in accordance with the Owner's Guide.
- Defects or damages caused by unauthorized service or the use of other than Genuine Eureka parts.

What Eureka Will Do

Eureka will, at its option, repair or replace a defective cleaner or cleaner part that is covered by this warranty. As a matter of warranty policy, Eureka will not refund the consumer's purchase price.

Warranty Registration

Please fill out and return the warranty registration card accompanying your cleaner.

Obtaining Warranty Service

To obtain warranty service you must return the cleaner or cleaner part along with proof of purchase to any Eureka Authorized Warranty Station.

For the location of the nearest Eureka Authorized Warranty Station or for service information visit www.eureka.com, or telephone toll free:

USA: 1-800-282-2886
Mexico: 55-5343-4384
Canada: 1-800-282-2886
www.eureka.com

If you prefer, you can write to Electrolux Home Care Products North America, P.O. Box 3900, Peoria, Illinois 61612, USA. In Canada write to Electrolux Home Care Products Canada, 5855 Terry Fox Way, Mississauga, Ontario L5V 3E4.

If it is necessary to ship the cleaner outside your community to obtain warranty repair, you must pay the shipping charges to the Eureka Authorized Warranty Station.

Return shipping charges will be paid by the Warranty Station. When returning parts for repair, please include the model, type, and serial number from the data plate on the cleaner.

Further Limitations and Exclusions

Any warranty that may be implied in connection with your purchase or use of the cleaner, including any warranty of Merchantability or any warranty for Fitness For A Particular Purpose is limited to the duration of this warranty. Some states do not allow limitations on how long an implied warranty lasts, so the above limitations may not apply to you.

Your relief for the breach of this warranty is limited to the relief expressly provided above. In no event shall the manufacturer be liable for any consequential or incidental damages you may incur in connection with your purchase or use of the cleaner. Some states do not allow the exclusion or limitation of incidental or consequential damages, so the above limitation or exclusion may not apply to you. This warranty gives you specific legal rights. You may also have other rights, which may vary by state.

**GENUINE
EUREKA PRODUCT**

Questions & Answers about Genuine Eureka Products

Q: Why should I use only Genuine Eureka paper bags, belts, and parts in my Eureka vacuum cleaner?

A: **Using Genuine Eureka Products, which are made to our exacting specifications and engineered with emphasis on quality, performance, and customer satisfaction, ensures the long life and cleaning efficiency of your vacuum cleaner. Overall, this saves you money and helps keep your home clean.**

Q: How can I be sure I am using only genuine Eureka products in my vacuum cleaner?

A: **Typically, packaged products and paper bags can be identified by a "Genuine Eureka Product" symbol (see illustration above). For further identification assistance, you may call our toll-free number, 1-800-282-2886, for the location of a nearby Eureka Authorized Warranty Station.**

Q: Are there any differences between "made to fit" or "imitation" and Genuine Eureka paper bags, belts, and parts?

A: **Yes, there are some very important differences in materials, quality, and reliability. Many customers have mistakenly purchased "imitation" paper bags and parts while thinking they purchased genuine. Unfortunately, many of these customers discovered the differences after they experienced related difficulties.**

For Genuine Eureka Value, Accept No Imitations!
ELECTROLUX HOME CARE PRODUCTS NORTH AMERICA
Bloomington, Illinois 61701

GARANTÍA LIMITADA DE EUREKA

Qué cubre esta garantía

Se garantiza su aspiradora Eureka contra todos los defectos de material y mano de obra durante el uso doméstico normal por un período de un año. La garantía se otorga solamente al comprador original y a los miembros inmediatos de su hogar. La garantía está sujeta a las siguientes estipulaciones:

Qué no cubre esta garantía

- Partes de la aspiradora que es necesario reemplazar durante el uso normal, tales como bolsas para polvo descartables, filtros, correas motrices, bombillas de luz y cerdas del cepillo giratorio.
- Partes de la aspiradora que es necesario reemplazar durante el uso normal, tales como bolsas para polvo descartables, filtros, correas motrices, bombillas de luz y cerdas del cepillo giratorio.
- Defectos o daños causados por servicios no autorizados o el uso de repuestos que no sean partes Eureka legítimas.

Qué hará Eureka

La compañía Eureka, a opción de la misma, reparará o reemplazará una aspiradora o parte defectuosa que esté cubierta por esta garantía. En cumplimiento de la política de la garantía, Eureka no reembolsará al consumidor el precio de compra.

Registro de la garantía

Llene y envíe en devolución la tarjeta de registro de garantía que acompaña a su aspiradora.

Cómo obtener el servicio de garantía

Para obtener el servicio de garantía, debe devolver la aspiradora o la parte de la misma junto con el comprobante de compra a cualquier Centro de Garantía Autorizado de Eureka.

Para conocer la dirección del Centro de Garantía Autorizado de Eureka más cercano o para obtener información sobre el servicio, visite www.eureka.com o llame gratuitamente al:

EE.UU.: 1-800-282-2886

México: 55-5343-4384

Canadá: 1-800-282-2886

www.eureka.com

Si lo prefiere, puede dirigirse por escrito a Electrolux Home Care Products North America, Customer Service, P.O. Box 3900, Peoria, Illinois, 61612, USA. En Canadá, diríjase a Electrolux Home Care Products Canada, 5855 Terry Fox Way, Mississauga, Ontario L5V 3E4.

Si fuera necesario despachar la aspirador afuera de su comunidad para obtener la reparación por garantía, debe pagar los cargos de despacho al Centro de Garantía Autorizado de Eureka.

El Centro de Garantía pagará los cargos de despacho de devolución. Cuando envíe partes para reparación, incluya el modelo, el tipo y el número de serie que figuran en la placa de datos de la aspiradora.

Limitaciones y exclusiones adicionales

Cualquier garantía implícita relacionada con su compra o uso de la aspiradora, incluida cualquier garantía de comerciabilidad o de aptitud para un propósito determinado se limita a la duración de esta garantía. En algunos estados no se permiten limitaciones a la duración de las garantías implícitas, por lo tanto las limitaciones anteriores pueden no aplicarse en su caso.

Su compensación por el incumplimiento de esta garantía se limita a la compensación descrita anteriormente. Bajo ninguna circunstancia el fabricante será legalmente responsable por los daños y perjuicios consecuentes o incidentales que usted pueda sufrir debido a la compra o uso de esta aspiradora. En algunos estados no se permite la exclusión o limitación de daños y perjuicios consecuentes o incidentales, por lo tanto la limitación o exclusión anterior puede no aplicarse en su caso.

Esta garantía le otorga derechos legales específicos. Usted puede tener además otros derechos que varían de un estado a otro.

**GENUINE
EUREKA PRODUCT**

Preguntas y respuestas acerca de los productos legítimos Eureka

- P:** ¿Por qué debo usar sólo bolsas para polvo, correas y partes legítimas Eureka en mi aspiradora Eureka?
- R:** **El uso de productos legítimos Eureka, fabricados según nuestras exigentes especificaciones y diseñados con énfasis en la calidad, el rendimiento y la satisfacción del cliente, asegura la larga vida útil y la eficiencia de su aspiradora en la limpieza. En conjunto, esto le permite ahorrar dinero y contribuye a mantener limpio su hogar.**
- P:** ¿Cómo puedo estar seguro de que estoy usando sólo productos legítimos Eureka en mi aspiradora?
- R:** **Típicamente, los productos envasados y las bolsas de papel se pueden identificar por el símbolo "Genuine Eureka Product" (vea la ilustración de arriba). Para obtener asistencia adicional en la identificación, puede llamar a nuestro número telefónico gratuito, 1-800-282-2886, a fin de conocer la dirección del Centro de Garantía Autorizado de Eureka más cercano.**
- P:** ¿Hay diferencias entre las bolsas de papel, correas y partes "fabricadas especialmente" o "imitaciones" y las legítimas Eureka?
- R:** **Sí, hay varias diferencias importantes en materiales, calidad y confiabilidad. Muchos clientes han comprado equivocadamente bolsas de papel y partes "de imitación" pensando que adquirían las legítimas. Lamentablemente, muchos de ellos descubrieron las diferencias después de experimentar dificultades por esa causa.**

Para mantener el valor legítimo de Eureka, ¡no acepte imitaciones!

ELECTROLUX HOME CARE PRODUCTS NORTH AMERICA

Bloomington, Illinois 61701

Quick Assembly Instructions

Instrucciones de armado rápido

1. Turn body upside down (for ease in attaching the floor nozzle to the body).
2. Slide the "neck" (A) of the floor piece into the bottom of the body (B). The lock button (C) should be aligned with the hole (D). Be sure it clicks into place.
1. Ponga el cuerpo al revés (para facilitar el acople de la boquilla para piso en la parte inferior del cuerpo). Deslice la "garganta" (A) de la pieza de la boquilla (A) de la pieza para piso en la parte inferior del cuerpo (B). El botón para trabar (C) debe estar alineado con el agujero (D). Asegúrese que se trabaje en su lugar.

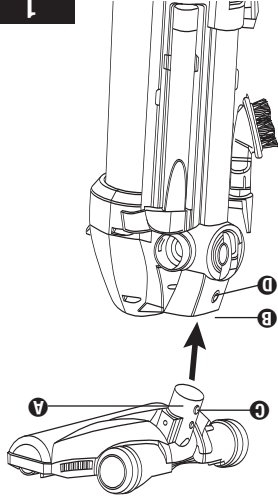

1. With the cord hook (E) facing the rear of the cleaner, slide the handle into place.
2. With the smaller side of the hose holder facing the front of the cleaner, insert into guide channels and snap into place.
1. Con el gancho para el cordón hacer posterior la aspiradora, deslice el mango en su lugar sobre el adaptador de plástico.
2. Con el frente del soporte de la manguera hacia el frente de la aspiradora, insértela en los canales guía y trabela en su lugar.

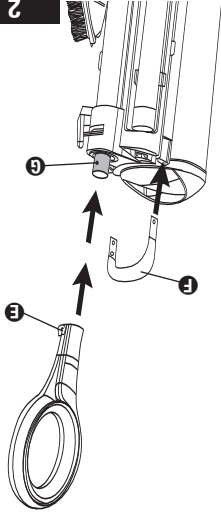

1. Insert the end of the hose with the guide tabs into the side of the cleaner (as pictured).
2. Turn counter-clockwise until securely in place.
1. Inserte el extremo de la manguera con las lengüetas guía dentro del costado de la aspiradora (como lo muestra la ilustración).
2. Hágallo girar hacia arriba y la izquierda hasta que se trabaje bien en su lugar.

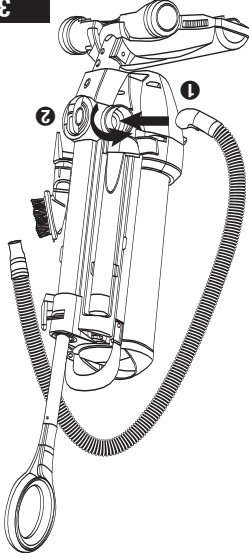

Off / Suction / Suction + Brushroll Switch / Interruptor: Apagado / Succión / Succión + cepillo circular

CAUTION: When using the hose and attachments for above the floor cleaning, be sure power switch is set to "SUCTION."

For important safety information and for further information, please refer to your owner's guide. You may also call 1-800-282-2886 or go to www.eureka.com.
Para obtener información importante sobre seguridad e información adicional, por favor refiérase a su guía del propietario. Usted puede también llamar 1-800-282-2886 o ir a www.eureka.com.

Hose Activator Valve
Válvula que acciona la manguera

